



MEBLOMOR S.A.

KATALOG 2012



MEBLE ZE

STALI NIERDZEWNEJ

Spis treści

strona

Warunki techniczne wykonania.....	3 - 5
Warunki handlowe.....	6 - 7
Płyty robocze.....	8 - 11
Stoły do pracy.....	12 - 24
Stoły ze zlewami.....	25 - 33
Stoły do piekarni.....	34 - 37
Stoły do masarni.....	38 - 39
Szafki wiszące.....	40 - 45
Półki wiszące.....	46 - 47
Szafy.....	48 - 51
Regały magazynowe.....	52 - 55
Regały i wózki jezdne.....	56 - 61
Okapy.....	62
Pojemniki na odpadki.....	63 - 64

WARUNKI TECHNICZNE WYKONANIA

1. Materiały.

Wszystkie meble wykonane ze stali odpornej na korozję chromowo-niklowej w gatunku 0H18N9 wg PN-71/H-86020 (X5CrNi1810 nr 1.4301 wg DIN 17440-85).

Powierzchnie zewnętrzne widoczne, szlifowane liniowo na mat (ziarno 240). Poszczególne podzespoły mebli wykonane:

- płyty robocze gładkie	- blacha 1 mm
- płyty robocze z ociekaczem	- blacha 1,5 mm
- płyty robocze z dzieżą	- blacha 1,5 mm
- płyty robocze do masarni	- blacha 1 mm
- zlewy	- tłoczone 1 mm, spawane 1,5 mm
- korpusy szafek i szaf	- blacha 1 mm
- nogi stołów i szaf	- blacha 1 mm
- półki wewnętrzne	- blacha 1 mm
- półki wiszące	- blacha 1 mm
- półki gretingowe	- blacha 1,5 mm
- korpusy w regałach	- rura kwadratowa 30x30x1
- korpusy w wózkach	- rura R 25
- półki w regałach i wózkach	- blacha 1,5 mm
- korpusy okapów	- blacha 1 mm
- korpusy pojemników	- blacha 1,5 mm

Płyty robocze gładkie, korpusy szaf i szafek, półki w stołach, szafkach wiszących, szafach oraz w regałach stojących wykonane z blachy z powierzchnią szlifowaną, zabezpieczoną folią ochronną, którą zdejmuje dopiero użytkownik.

2. Stan obróbki powierzchni.

Wszystkie zewnętrzne, widoczne spoiny czołowe i grzbietowe zeszlifowane na równo z powierzchnią części łączonych (ziarno 240). Spoiny pachwinowe widoczne oraz spoiny czołowe niewidoczne pozbawione zabarwienia oraz w przypadku zbyt nierównego lica zeszlifowane w celu przejścia do materiału rodzimego.

Spoiny pachwinowe niewidoczne pozbawione tylko zabarwienia. Spoina łącząca zlew lub dzieżę z płytą zeszlifowaną po promieniu, jednolicie na całym obwodzie (ziarno 240).

Wszystkie zgrzeiny zewnętrzne normalnie niewidoczne, tzw. "zgrzeiny bezśladowe".

3. Wykonanie podzespołów powtarzalnych.

3.1. Płyty robocze.

Wykonane z blachy gr. 1 mm. od spodu wygłuszone płytą wiórową laminowaną gr. 18 mm przyklejoną do blachy i utwierdzoną do obrzeża blachy listwami drewnianymi zagruntowanymi farbą.

Narożniki płyt zespawane i zeszlifowane na równo (ziarno 240). płyty typu B, C, D, E i M posiadają obrzeże przyścienne o wys. 40 mm zabezpieczające przed zsuwaniem się zabrudzeń z części roboczej w szczeliny pomiędzy ścianą kuchni, a stołem.

Płyty robocze do korpusów stołów mocowane wkrętami mosiężnymi.

Na życzenie odbiorcy wykonujemy płyty o innych wymiarach gabarytowych, z wyższym obrzeżem przyściennym, o kształcie dopasowanym do rzeczywistych wymiarów kuchni (np. z wycięciem pod rury instalacyjne, ze ściętym bokiem dopasowanym do nieprostokątnego narożnika kuchni), z otworem do zsuwania odpadków (standardowy otwór \varnothing 200 mm) itp. Informacje takie należy wówczas podać w zamówieniu (zapytaniu ofertowym) - szczegóły patrz "Warunki handlowe".

3.2. Płyty ze zlewami.

Wykonane z blachy gr. 1,5 mm wygłuszone jak płyty robocze. Wszystkie płyty posiadają od tyłu obrzeże przyścienne o wys. 50 mm oraz z przodu i po bokach zagłębienie o wys. 10 mm zabezpieczające przed rozlewem wody.

Typowe płyty posiadają zlewy tłoczone z otworem spustowym 2".

3.3. Płyty robocze do masarni.

Wykonane jak płyty robocze gładkie z blachy o gr. 1 mm. Z przodu (płyty jednostronne) lub z obu stron (płyty dwustronne-centralne) posiadają zagłębioną deskę do krojenia mięsa wykonaną z tworzywa polietylenowego.

3.4. Korpusy stołów.

Korpusy otwarte mają nogi wykonane z rury 40x40x1,25 u dołu ze stópką regulacyjną ± 15 mm. Półki gretingowe posiadają poprzeczne listwy ceowe z prześwitem ~ 60 mm przyspawane do poziomych rur. Półki pełne wykonane z blachy gr. 1 mm z wzdłużnym usztywnieniem. korpusy zabudowane (szafkowe) wykonane z blachy gr. 1 mm, u dołu posiadają nogi z rury 40x40x1,25 zakończone stópkami regulacyjnymi. Wewnątrz, listwy do zawieszania półek wewnętrznych z regulacją położenia co 43 mm.

Uwaga ! W specyfikacji katalogowej wymiary "B" i "L" podane w tabelkach dotyczą wymiarów płyt roboczych. Korpusy stołów po bokach i z tyłu są krótsze po 15 mm, natomiast z przodu o 30 mm od wymiarów płyty.

3.5. Drzwi.

Drzwi z podwójną ścianą (puszkowe) o gr. 19 mm, blacha gr. 1 mm.

Uchwyty pionowe, wyprofilowane z blachy poszyciowej drzwi. Drzwi otwierane zawieszane na zawiasach wewnętrznych przegubowych z domykaczem. Drzwi suwane zawieszane u góry na rolkach jezdnych przesuwanych po profilu aluminiowym, u dołu prowadzone we wkładce z tworzywa.

Drzwi przezroczyste wykonane z pleksy, wersja suwana.

3.6. Szuflady.

Przewidziane wymiarowo dla wielkości GN 1/1. Zawieszane na prowadnicach tocznych z pełnym wysuwem. Wykonane z blachy gr. 1 mm.

Czoła szuflad z podwójną ścianą, 19 mm grube. Uchwyty poziome wyprofilowane z blachy poszyciowej.

Koryto szuflady pełnej (z dnem) posiada wewnątrz wymiary 305x530x150 (wysokość). Koryto szuflady na pojemniki GN 1/1 ma wymiary w świetle 305x530.

3.7. Półki wewnętrzne.

Wykonane z blach gr. 1 mm. Półki przestawne zagięte podwójnie ze wszystkich stron, grube 40 mm w stołach roboczych oraz 30 mm w szafkach wiszących i szafach. Wszystkie półki wzmocnione od spodu wzłużnym usztywnieniem. W standardowym wyposażeniu stołów i szafek wiszących znajduje się 1 półka przestawna. Dodatkowe półki można zamawiać oddzielnie.

3.8. Korpusy szafek wiszących.

Wykonane z blachy gr. 1 mm. Z tyłu posiadają podwójne zagięcie do zawieszenia na ścianie za pomocą specjalnych listew znajdujących się na wyposażeniu każdej szafki.

Dalsze warunki wykonania podane są przy specyfikacji katalogowej.

Uwaga! Niniejszy katalog zawiera tylko pewien logiczny modułowy ciąg mebli wykonanych w podanym standardzie. Inny standard wykonania podzespołów powtarzalnych oraz inne meble nie podane w katalogu, a potrzebne do wyposażenia kuchni pozostawiamy do wzajemnego uzgodnienia pomiędzy zamawiającym, a producentem.

WARUNKI HANDLOWE

1. Wyroby standardowe.

1.1. Standardowe wyroby (podane w katalogu) należy zamawiać w następujący sposób:

- a) stoły do pracy, stoły ze zlewozmywakami, stoły do piekarni i szafy przelotowe, podać nazwę i nr stołu oraz nazwę i nr płyty np.

Stół nr 363 307 z płytą nr 343 209

Szafa przelotowa nr 443 104 z półką nr 444 706 (4szt.)

Uwaga! W ramach podanych modułów wymiarowych istnieje możliwość dowolnego kojarzenia stołów z płytami roboczymi.

Dla tworzenia innych układów funkcjonalnych można zamawiać stoły bez płyt roboczych lub same płyty robocze. Montaż wówczas pozostawiamy do uzgodnienia.

- b) wyroby pozostałe lub ich podzespoły, podać nazwę i nr wyrobu np.

Szafka wisząca nr 442 800

Półka wisząca nr 435 108

Stół do masarni nr 418 206

1.2. Termin realizacji zamówienia, zależnie od ilości, jednak nie krócej niż 2 tygodnie od złożenia zamówienia i uzgodnienia warunków płatności.

2. Wyroby nietypowe.

2.1. Meble odbiegające wymiarowo od modułu podanego w katalogu lub posiadające w ramach podanych rozwiązań zmiany konstrukcyjne należy w zamówieniu (zapytaniu ofertowym) określić następująco: podać nazwę i nr wyrobu bazowego oraz jego istotne zmiany, np:

Stół wg N19/03.004. z płytą typ "B" wg N19/03.002.

- długość L=2050, szerokość B=650

- otwór na odpadki na wymiarze 500 mm od lewej strony płyty do osi otworu

- obrzeże przyścienne wysokie na 100 mm

- pozostałe założenia bez zmian

Stół wg N19/03.005. z płytą typ "A" wg N19/03.001.

- długość L=1950, szerokość B=680

- korpus stołu zabudowany blachą z tyłu i po bokach (stół ustawiony centralnie)

- w połowie wysokości zamontować na stałe dodatkowo półkę

- pozostałe założenia bez zmian.

Stół wg N19/03.026. z płytą wg N19/03.031.

- płyta: L=1800, B=700, prawa część ociekowa gładka
- z prawej strony tylny narożnik płyty wycięty pod przewody instalacyjne (200 mm na wymiarze "L", 100 mm na wymiarze "B")
- korpus stołu o module B=600 mm, cofnięty od tyłu
- pozostałe założenia bez zmian

Regał magazynowy 1000 x 600 wg N19/03.067.

- dodatkowo 1 półka przestawna

Okap centralny 3000 x 2000 - typ 2 wg N19/03.078.

- wykonać w 2 segmentach skręcanych, dzielonych w połowie długości wymiaru "L"
- od lewej strony okapu (jak na rys. w katalogu), zamontować króciec z kołnierzem do przykręcania bez otworów o wymiarach 315 x 315 x 100 (wysokość)
- pozostałe założenia bez zmian.

2.2. Meble nie występujące w katalogu - należy w zapytaniu ofertowym podać ich założenia w formie rysunkowej, opisowej lub uzgadniać w bezpośredniej rozmowie z producentem.

2.3. Termin realizacji po uzgodnieniu założeń technicznych minimum 3 tygodnie od złożenia zamówienia i uzgodnienia warunków płatności.

3. Warunki dostawy.

W ramach uzgodnionych warunków płatności towar do odbiorcy dostarcza producent. Inne warunki dostawy należy podać w zamówieniu lub uzgadniać z producentem.

4. Sposób produkcji.

Wszystkie wyroby produkujemy tylko na zamówienie.

5. Montaż mebli.

Wykonuje zamawiający.

Montaż może być wykonany przez producenta, po uzgodnieniu warunków płatności oraz ewentualnie zaistniałych warunków technicznych.

Informację o montażu należy wówczas podać w zamówieniu (zapytaniu ofertowym).

ZAPRASZAMY DO WSPÓŁPRACY

Uwaga:

1. Nowe rozwiązania konstrukcyjne mebli są zgłoszone do Urzędu Patentowego i posiadają prawa ochronne jako wzory użytkowe.

2. Numerem wyrobu jest 6-ostatnich cyfr numeru KTM-u : 1742-230-XXX-XXX.

**PŁYTA ROBOCZA typ A
N19/03.001.**

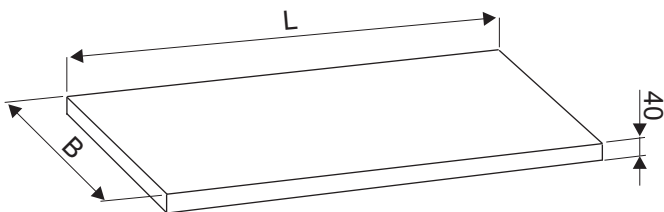

L \ B	nr płyty		
	600	700	800
400	341 706	341 808	341 900
500	342 004	342 106	342 208
600	342 300	342 401	342 503
700	342 605	342 707	342 809
800	342 900	343 005	345 107
1000	343 209	343 300	343 402
1200	343 504	343 606	343 708
1300	343 800	343 901	344 006
1400	344 108	344 200	344 301
1500	344 403	344 505	344 607
1600	344 709	344 800	344 902
1700	345 007	345 109	345 200
1800	345 302	345 404	345 506
1900	345 608	345 700	345 801
2000	345 903	346 008	346 100
2200	346 201	346 303	346 405
2400	346 507	346 609	346 700
2900	346 802	346 904	347 009

Płyta robocza gładka.

Wykonana z blachy gr. 1mm, zagięta do dołu z 4 stron. Zagięcia od spodu licują z korpusem stołu. Narożniki stołu zespawane.

Wygłuszona od spodu płytą wiórową laminowaną gr. 18mm, przyklejoną do blachy i po obrybie dodatkowo utwierdzoną listwami drewnianymi zagruntowanymi farbą. Do korpusów stołów mocowana wkrętami do drewna.

**PŁYTA ROBOCZA typ B
N19/03.002.**

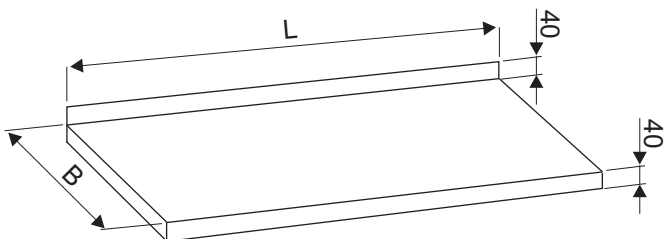

L \ B	nr płyty		
	600	700	800
400	347 100	347 202	347 304
500	347 406	347 508	347 600
600	347 701	347 803	347 905
700	348 000	348 101	348 203
800	348 305	348 407	348 509
1000	348 600	348 702	348 804
1200	348 906	349 000	349 102
1300	349 204	349 306	349 408
1400	349 500	349 601	349 703
1500	349 805	349 907	350 000
1600	350 102	350 204	350 306
1700	350 408	350 500	350 601
1800	350 703	350 805	350 907
1900	351 001	351 103	351 205
2000	351 307	351 409	351 500
2200	351 602	351 704	351 806
2400	351 908	352 002	352 104
2900	352 206	352 308	352 400

Płyta robocza z zagięciem do góry na 40mm od tyłu (od ściany).
Wykonanie płyty jak dla typu A.

PŁYTA ROBOCZA typ C
N19/03.003.

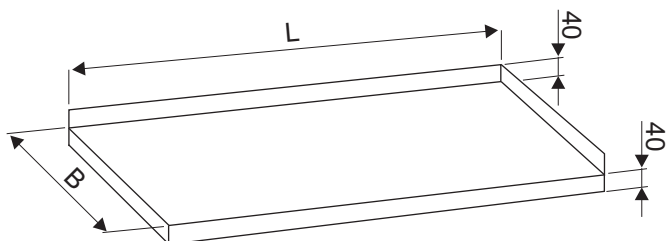

L \ B	nr płyty		
	600	700	800
400	352 501	352 603	352 705
500	352 807	352 909	353 003
600	353 105	353 207	353 309
700	353 400	353 502	353 604
800	353 706	353 808	353 900
1000	354 004	354 106	354 208
1200	354 300	354 401	354 503
1300	354 605	354 707	354 809
1400	354 900	355 005	355 107
1500	355 209	355 300	355 402
1600	355 504	355 606	355 708
1700	355 800	355 901	356 006
1800	356 108	356 200	356 301
1900	356 403	356 505	356 607
2000	356 709	356 800	356 902
2200	357 007	357 109	357 200
2400	357 302	357 404	357 506
2900	357 608	357 700	357 801

Płyta robocza z zagięciem do góry na wysokość 40 mm od tyłu i z prawej strony płyty.
Wykonanie jak dla typu A.

PŁYTA ROBOCZA typ D
N19/03.003.

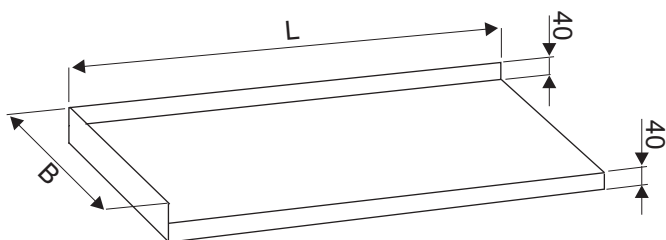

L \ B	nr płyty		
	600	700	800
400	357 903	358 008	358 100
500	358 201	358 303	358 405
600	358 507	358 609	358 700
700	358 802	358 904	359 009
800	359 100	359 202	359 304
1000	359 406	359 508	359 600
1200	359 701	359 803	359 905
1300	360 009	360 100	360 202
1400	360 304	360 406	360 508
1500	360 600	360 701	360 803
1600	360 905	361 000	361 101
1700	361 203	361 305	361 407
1800	361 509	361 600	361 702
1900	361 804	361 906	362 000
2000	362 102	362 204	362 306
2200	362 408	362 500	362 601
2400	362 703	362 805	362 907
2900	363 001	363 103	363 205

Płyta robocza z zagięciem do góry na wysokość 40mm od tyłu (od ściany).
Wykonanie płyty jak dla typu A.

**PŁYTA ROBOCZA typ E
N19/03.086.**

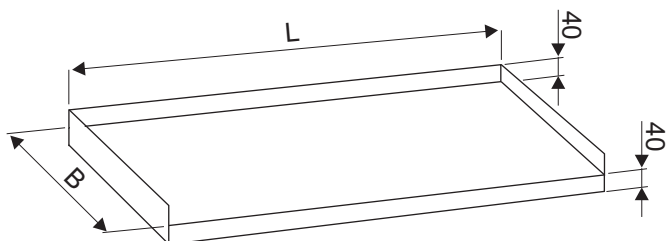

L \ B	nr płyty		
	600	700	800
400	816 407	816 509	816 600
500	816 702	816 804	816 906
600	817 000	817 102	817 204
700	817 306	817 408	817 500
800	817 601	817 703	817 805
1000	817 907	818 001	818 103
1200	818 205	818 307	818 409
1300	818 500	818 602	818 704
1400	818 806	818 908	819 002
1500	819 104	819 206	819 308
1600	819 400	819 501	819 603
1700	819 705	819 807	819 909
1800	820 002	820 104	820 206
1900	820 308	820 400	820 501
2000	820 603	820 705	820 807
2200	820 909	821 003	821 105
2400	821 207	821 309	821 400
2900	821 502	821 604	821 706

Płyta robocza z zagięciem do góry na wysokość 40 mm z 3 stron, tzn. po bokach i od tyłu. Wykonanie płyty jak dla typu A.

**PŁYTA ROBOCZA DREWNIANA
typ E
N19/03.087.**

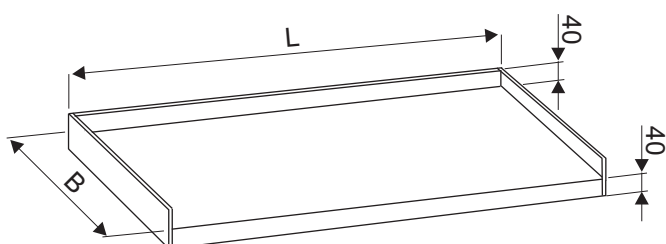

L \ B	nr płyty		
	600	700	800
800	821 808	821 900	822 004
1000	822 106	822 208	822 300
1200	822 401	822 503	822 605
1300	822 707	822 809	822 900
1400	823 005	823 107	823 209
1500	823 300	823 402	823 504
1600	823 606	823 708	823 800
1700	823 901	824 006	824 108
1800	824 200	824 301	824 403
1900	824 505	824 607	824 709
2000	824 800	824 902	825 007

Płyta robocza wykonana w całości z drewna bukowego. Powierzchnie zewnętrzne szlifowane, stan surowy.

PŁYTA ROBOCZA DO STOŁÓW MASARNICZYCH
typ M
N19/03.044.01.

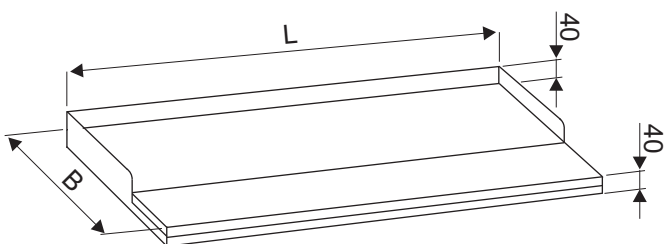

L \ B	nr płyty		
	600	700	800
800	826 100	826 201	826 303
1000	826 405	826 507	826 609
1200	826 700	826 802	826 904
1300	827 009	827 100	827 202
1400	827 304	827 406	827 508
1500	827 600	827 701	827 803
1600	827 905	828 000	828 101
1700	828 203	828 305	828 407
1800	828 509	828 600	828 702
1900	828 804	828 906	829 000
2000	829 102	829 204	829 306

Płyta robocza wykonana z blachy gr. 1 mm. Od dołu wygłuszona płytą wiórową przyklejoną do blachy i zabezpieczoną przed gniciem i pęcznieniem farbą gruntową. Z przodu płyty przykręcona jest deska z tworzywa polietylenowego.

PŁYTA ROBOCZA Z OTWOREM NA ODPADKI
N19/03.096.

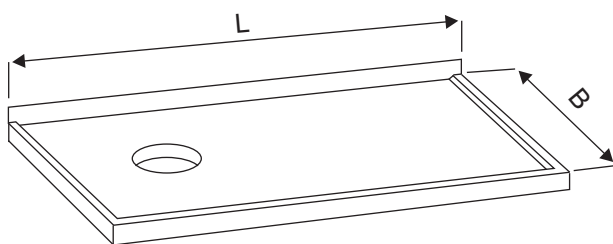

L x B	prawa	lewa
	nr płyty	
1600 x 600	027 204	027 408
1800 x 700	027 306	027 500

Płyta robocza z otworem na odpadki. Płyta lewa - jak na rysunku. Płyta prawa - wg lustrzanego odbicia. Numer płyty wg tabeli.

**STÓŁ ROBOCZY bez półki
N19/03.004.**

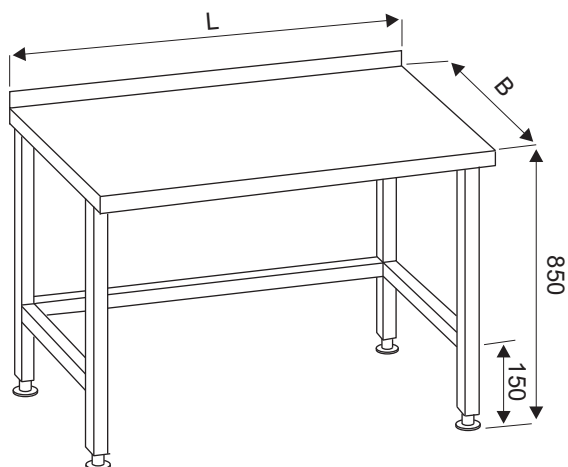

L \ B	nr stołu (bez płyty)		
	600	700	800
600	403 101	829 408	829 500
800	462 609	829 601	829 703
1000	363 307	363 409	363 500
1200	363 602	363 704	363 806
1300	363 908	364 002	364 104
1400	364 206	364 308	364 400
1500	364 501	364 603	364 705
1600	364 807	364 909	365 003
1700	365 105	365 207	365 309
1800	365 400	365 502	365 604
1900	365 706	365 808	365 900
2000	366 004	366 106	366 208
2200	366 300	366 401	366 503
2400	366 605	366 707	366 809
2900	366 900	367 005	367 107

Korpus stołu dla L>1800 posiada 6 nóg.

W zamówieniu podać: nr stołu (bez płyty) i nr płyty roboczej np.

Stół nr 363 307 z płytą nr 343 209.

**STÓŁ ROBOCZY z półką pełną
N19/03.005.**

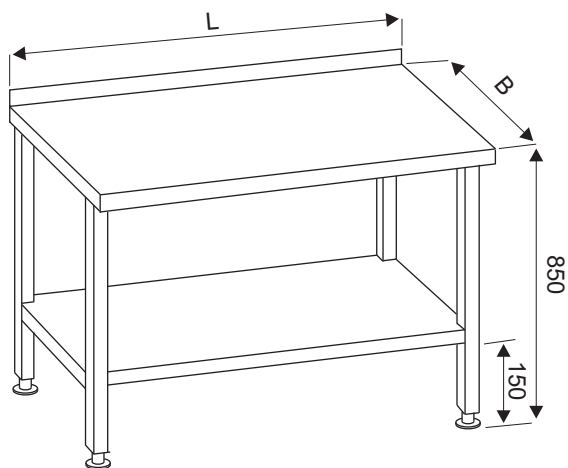

L \ B	nr stołu (bez płyty)		
	600	700	800
600	462 201	829 805	829 907
800	462 700	801 550	830 000
1000	367 209	367 300	367 402
1200	367 504	367 606	367 708
1300	367 800	367 901	368 006
1400	368 108	368 200	368 301
1500	368 403	368 505	368 607
1600	368 709	368 800	368 902
1700	369 007	369 109	369 200
1800	369 302	369 404	369 506
1900	369 608	369 700	369 801
2000	369 903	370 007	370 109
2200	370 200	370 302	370 404
2400	370 506	370 608	370 700
2900	370 801	370 903	371 008

Korpus stołu dla L>1800 posiada 6 nóg.

Półka z blachy gr. 1mm zagięta na wysokości 40 mm. W połowie szerokości półka posiada wzdłużne usztywnienie.

W zamówieniu podać w kolejności: nr stołu (bez płyty) i nr płyty roboczej.

STÓŁ ROBOCZY z półką gretingową N19/03.006

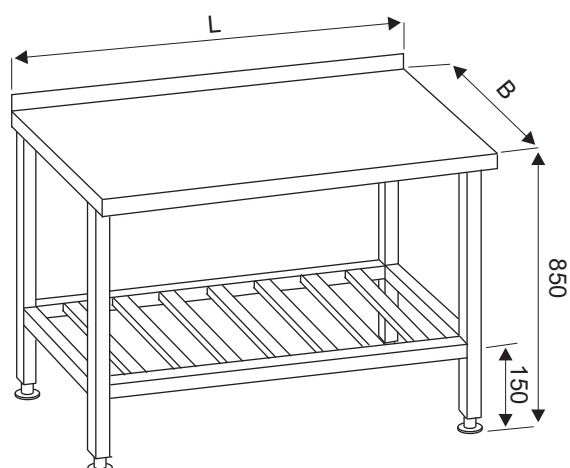

L	B	nr stołu (bez płyty)		
		600	700	800
600		830 102	830 204	830 306
800		830 408	830 500	830 601
1000		371 100	371 201	371 303
1200		371 405	371 507	371 609
1300		371 700	371 802	371 904
1400		372 009	372 100	372 202
1500		372 304	372 406	372 508
1600		372 600	372 701	372 803
1700		372 905	373 000	373 101
1800		373 203	373 305	373 407
1900		373 509	373 600	373 702
2000		373 804	373 906	374 000
2200		374 102	374 204	374 306
2400		374 408	374 500	374 601
2900		374 703	374 805	374 907

Korpus stołu dla $L > 1800$ posiada 6 nóg.

Półka gretingowa ma poprzeczne listwy szerokości 40mm, gięte z blachy gr. 1,5mm przyspawane do poziomych rur 40 x 40 x 1,25. Prześwit między listwami wynosi 60mm.

W zamówieniu podać: nr stołu (bez płyty) i nr płyty roboczej.

STÓŁ ROBOCZY jezdny N19/03.007.

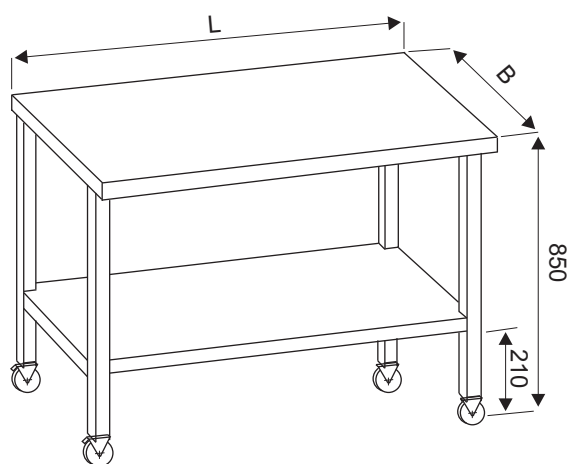

L	B	nr stołu (bez płyty)		
		600	700	800
1000		375 001	375 103	375 205
1200		375 307	375 409	375 500
1300		375 602	375 704	375 806
1400		375 908	376 002	376 104
1500		376 206	376 308	376 400
1600		376 501	376 603	376 705
1700		376 807	376 909	377 003
1800		377 105	377 207	377 309

Stół ustawiony na 4 kółkach o średnicy $\varnothing 125$ (dwa z blokadą).

Półka z blachy gr. 1mm zagięta na wysokości 40 mm. W połowie szerokości półka posiada wzdłużne usztywnienie.

W zamówieniu podać: nr stołu.

**STÓŁ ROBOCZY
z szafką bez drzwi
N19/03.008.**

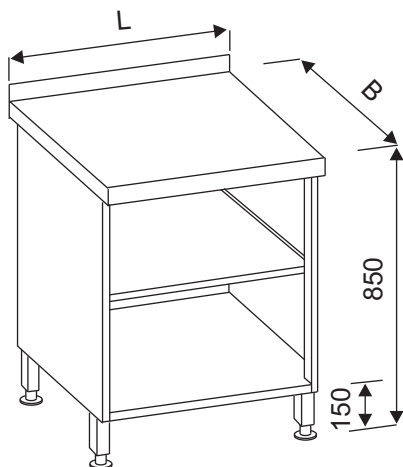

L \ B	nr stołu (bez płyty)		
	600	700	800
400	377 400	830 703	—
500	377 502	830 805	—
600	377 604	377 706	377 808
700	377 900	378 004	378 106
800	378 208	378 300	378 401
1000	378 503	378 605	378 707
1200	378 809	378 900	379 005
1300	379 107	379 209	379 300
1400	379 402	379 504	379 606
1500	379 708	379 800	379 901
1600	380 005	380 107	380 209
1700	380 300	380 402	380 504
1800	380 606	380 708	380 800
1900	380 901	381 006	381 108
2000	381 200	381 301	381 403

Korpus szafkowy wykonany z blachy gr. 1 mm. U dołu 4 nogi z rury 40 x 40 x 1,25. Wewnątrz półka przestawna wykonana z blachy gr. 1 mm. Wysokość zagięcia 40 mm. Pośrodku półki i dna szafki są wzdłużne usztywnienia.

W zamówieniu podać: nr stołu (bez płyty) i nr płyty.

**STÓŁ ROBOCZY
z szafką z drzwiami otwieranymi
N19/03.009.**

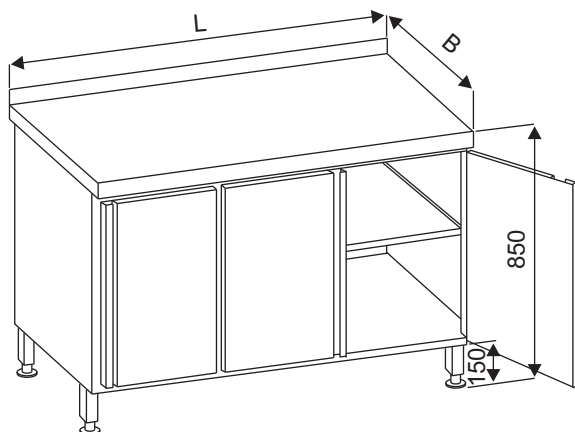

ilość drzwi	L \ B	nr stołu (bez płyty)		
		600	700	800
1	400	381 505	367 354	—
	500	381 607	830 907	—
	800	381 709	381 800	381 902
2	1000	382 007	382 109	382 200
	1200	382 302	382 404	382 506
3	1500	382 608	382 700	382 801
	1600	382 903	383 008	383 100
4	2000	383 201	383 303	383 405

Korpus stołu wykonany jak wyżej, z przodu dodatkowo zabudowany drzwiami otwieranymi. Drzwi zawieszane na zawiasach wewnętrznych przegubowych - z domykaczem niezależnie otwierane (bez listwy).

Korpus 3 i 4-drzwiowy posiada z przodu jeden łącznik do zawieszania drzwi.

W zamówieniu podać: nr stołu (bez płyty) i nr płyty.

STÓŁ ROBOCZY
z szafką z drzwiami suwanymi
N19/03.010.

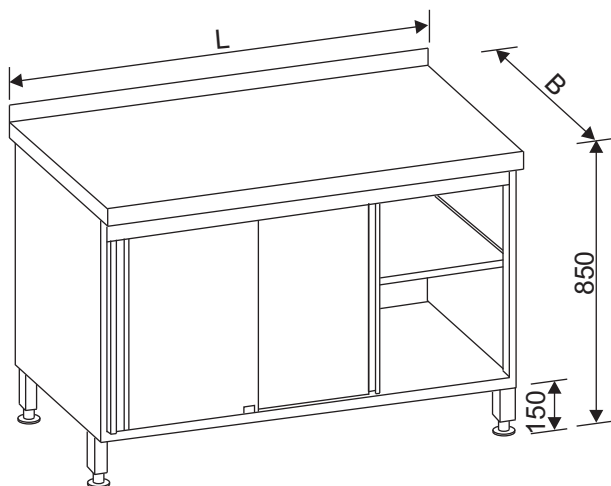

L \ B	nr stołu (bez płyty)		
	600	700	800
1000	383 507	383 609	383 700
1200	383 802	383 904	384 009
1300	384 100	384 202	384 304
1400	384 406	384 508	384 600
1500	384 701	384 803	384 905
1600	385 000	385 101	385 203
1700	385 305	385 407	385 509
1800	385 600	385 702	385 804
1900	385 906	386 000	386 102
2000	386 204	386 306	386 408

Korpus szafkowy wykonany jak w stole roboczym wg N19/03.008. z przodu zabudowany drzwiami suwanymi. Dla L > 1700 - 3 szt. drzwi.

W zamówieniu podać: nr stołu (bez płyty) i nr płyty.

STÓŁ ROBOCZY
z szafką z 3-szufladami
N19/03.011.

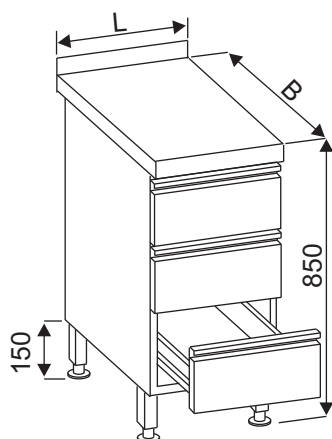

L \ B	nr stołu (bez płyty)		
	600	700	800
400	386 500	386 601	386 703

Korpus szafki wykonany z blachy gr. 1 mm ustawiony na 4-nogach 40 x 40 x 1,25.
Szuflady wykonane z blachy gr. 1 mm, zawieszane na prowadnicach tocznych 3-częściowych pozwalające na pełen wysuw szuflad.
Koryta szuflad pełne (z dnem) zgodne wymiarowo z GN 1/1.
Wymiary wewnątrz koryta 305 x 530 x 150 (wysokość).

W zamówieniu podać: nr stołu (bez płyty) i nr płyty.

**STÓŁ ROBOCZY
z szafką z 2-szufladami
N19/03.012.**

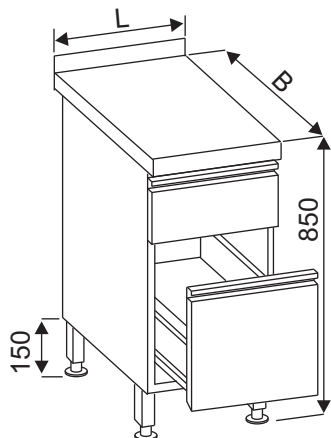

L	B	nr stołu (bez płyty)		
		600	700	800
400		386 805	386 907	387 001

Korpus szafki oraz szuflady wykonane tak jak w stole z szafką z 3-szufladami. Dolna szuflada posiada również koryto o wysokości 150 mm, natomiast wysokość robocza wynosi 350 mm.

W zamówieniu podać: nr stołu (bez płyty) i nr płyty.

**BLOK Z SZUFLADĄ
N19/03.013.**

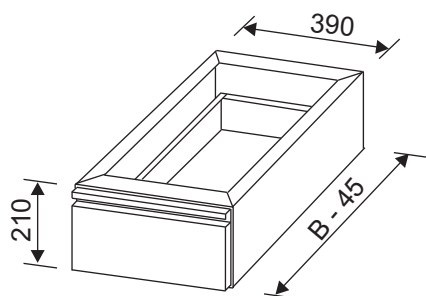

L	B	nr bloku		
		B=600	B=700	B=800
typ - 1		387 103	387 205	387 307
typ - 2		387 409	387 500	387 602

Blok z szufladą przewidziany do zamontowania w stołach roboczych otwartych, wykonany z blachy gr. 1 mm.

Szuflada zawieszana na prowadnicach tocnych z pełnym wysuwem.

Typ 1 - szuflada z korytem pełnym o wymiarach 305 x 530 x 150 (wysokość).

Typ 2 - szuflada z korytem otwartym (bez dna) o wymiarach w świetle 305 x 530 przystosowana do wstawienia pojemników GN 1/1 o wysokości 150 mm (najwyższy).

W zamówieniu podać: nr bloku.

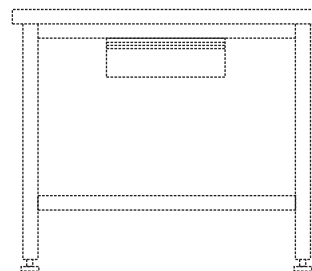

Montaż wykonuje odbiorca:

- wyjąć szufladę z prowadnic
- zawiesić blok na 4 wspornikach do podłużnych listew stołu
- ustawić blok w żądanym położeniu i dokręcić wkręty mocujące wsporniki
- wstawić szufladę na prowadnice

**STÓŁ ROBOCZY
z szafką z szufladami i z półką
N19/03.014.**

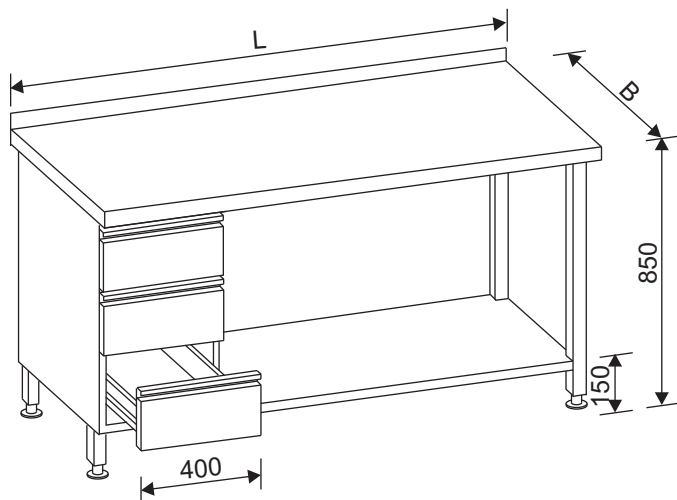

L	B	nr stołu (bez płyty)		
		600	700	800
800	prawy	000 008	000 100	000 201
	lewy	831 001	831 103	831 205
1000	prawy	000 303	000 405	000 507
	lewy	831 307	831 409	831 500
1200	prawy	000 609	000 700	000 802
	lewy	387 704	387 806	387 908
1300	prawy	000 904	001 009	001 100
	lewy	388 002	388 104	388 206
1400	prawy	001 202	001 304	001 406
	lewy	388 308	388 400	388 501
1500	prawy	001 508	001 600	001 701
	lewy	388 603	388 705	388 807
1600	prawy	001 803	001 905	002 000
	lewy	388 909	389 003	389 105
1700	prawy	002 101	002 203	002 305
	lewy	389 207	389 309	389 400
1800	prawy	002 407	002 509	002 600
	lewy	389 502	389 604	389 706
2000	prawy	002 702	002 804	002 906
	lewy	389 808	389 900	390 003
2200	prawy	003 000	003 102	003 204
	lewy	390 105	390 207	390 309
2400	prawy	003 306	003 408	003 500
	lewy	390 400	390 502	390 604

Korpus szafki z szufladami wykonany tak jak w stole z szafką z 3-szufladami.
Półka z blachy gr. 1 mm zagięta na wysokości 40 mm. W połowie szerokości półka posiada
wzdłużne usztywnienie.
Stół dla L > 1800 ustawiony jest na 6 nogach, wykonywany w odmianach lewej (jak na rys.)
i prawej.

W zamówieniu podać: nr stołu (bez płyty) i nr płyty.

**STÓŁ ROBOCZY
z szafką z szufladami
i z szafką bez drzwi
N19/03.015.**

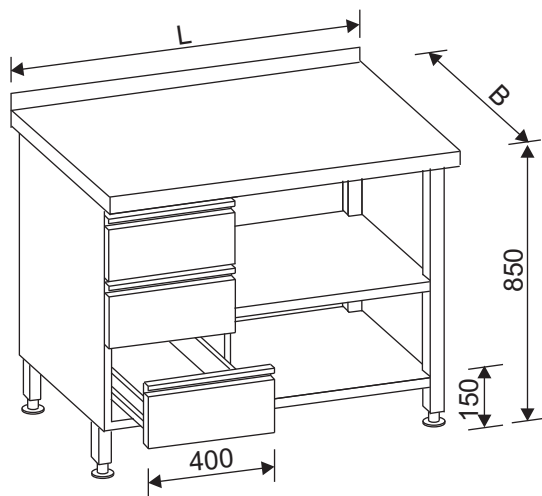

L	B	nr stołu (bez płyty)		
		600	700	800
1200	prawy	003 601	003 703	003 805
	lewy	390 706	390 808	390 900
1300	prawy	003 907	004 001	004 103
	lewy	391 004	391 106	391 208
1400	prawy	004 205	004 307	004 409
	lewy	391 300	391 401	391 503
1500	prawy	004 500	004 602	004 704
	lewy	391 605	391 707	391 809
1600	prawy	004 806	004 908	005 002
	lewy	391 900	392 005	392 107
1700	prawy	005 104	005 206	005 308
	lewy	392 209	392 300	392 402
1800	prawy	005 400	005 501	005 603
	lewy	392 504	392 606	392 708
2000	prawy	005 705	005 807	005 909
	lewy	392 800	392 901	393 006
2200	prawy	006 003	006 105	006 207
	lewy	393 108	393 200	393 301
2400	prawy	006 309	006 400	006 502
	lewy	393 403	393 505	393 607

Część korpusu z szufladami wykonana jak w stole z szafką z 3-szufladami.
Część korpusu stołu z szafką bez drzwi wykonana jak w stole z szafką bez drzwi.
Stół dla L > 1800 ustawiony jest na 6 nogach, wykonywany w odmianach lewej (jak na rys.)
i prawej.

W zamówieniu podać: nr stołu (bez płyty) i nr płyty.

STÓŁ ROBOCZY
z szafką z 3-szufladami
i z szafką z drzwiami otwieranymi
N19/03.016.

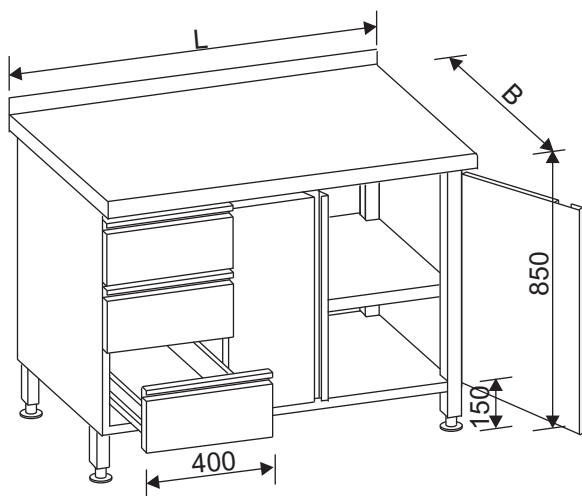

ilość drzwi	B		nr stołu (bez płyty)		
			600	700	800
2	1200	prawy	006 604	006 706	006 808
		lewy	393 709	393 800	393 902
	1400	prawy	006 900	007 004	007 106
		lewy	394 007	394 109	394 200
3	1600	prawy	007 208	007 300	007 401
		lewy	394 302	394 404	394 506
	1900	prawy	007 503	007 605	007 707
		lewy	394 608	394 700	394 801
4	2000	prawy	007 809	007 900	008 005
		lewy	394 903	395 008	395 100
	2400	prawy	008 107	008 209	008 300
		lewy	395 201	395 303	395 405

Część korpusu z szafką z szufladami wykonana jak w stole z szafką z 3-szufladami.
 Część korpusu z drzwiami jak w stole z szafką z drzwiami otwieranymi.
 Stół dla L > 1900 posiada 6 nóg, wykonywany w odmianach lewej (jak na rys.) i prawej.

W zamówieniu podać: nr stołu (bez płyty) i nr płyty.

STÓŁ ROBOCZY
z szafką z 2-szufladami
i z szafką z drzwiami otwieranymi
N19/03.017.

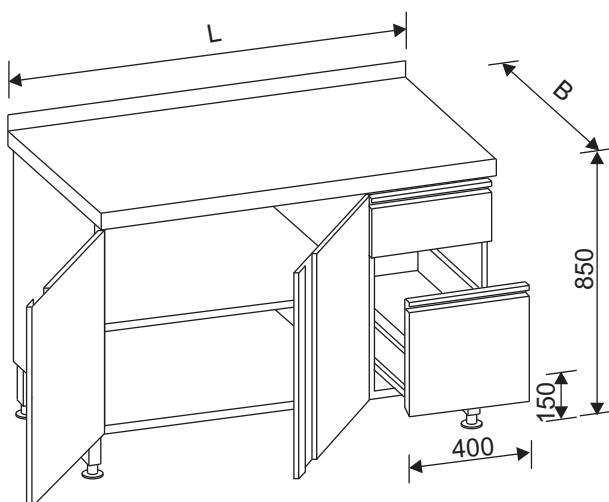

ilość drzwi	B		nr stołu (bez płyty)		
			600	700	800
2	1200	prawy	395 507	395 609	395 700
		lewy	008 402	008 504	008 606
	1400	prawy	395 802	395 904	396 009
		lewy	008 708	008 800	008 901
3	1600	prawy	396 100	396 202	396 304
		lewy	009 006	009 108	009 200
	1900	prawy	396 406	396 508	396 600
		lewy	009 301	009 403	009 505
4	2000	prawy	396 701	396 803	396 905
		lewy	009 607	009 709	009 800
	2400	prawy	397 000	397 101	397 203
		lewy	009 902	010 006	010 108

Część korpusu z szafką z szufladami wykonana jak w stole z szafką z 2-szufladami.
 Część korpusu z drzwiami jak w stole z szafką z drzwiami otwieranymi.
 Stół dla L > 1900 posiada 6 nóg wykonywany w odmianach prawej (jak na rys.) i lewej.

W zamówieniu podać: nr stołu (bez płyty) i nr płyty.

STÓŁ ROBOCZY
z szafką z 3-szufladami
i z szafką z drzwiami suwanymi
N19/03.018.

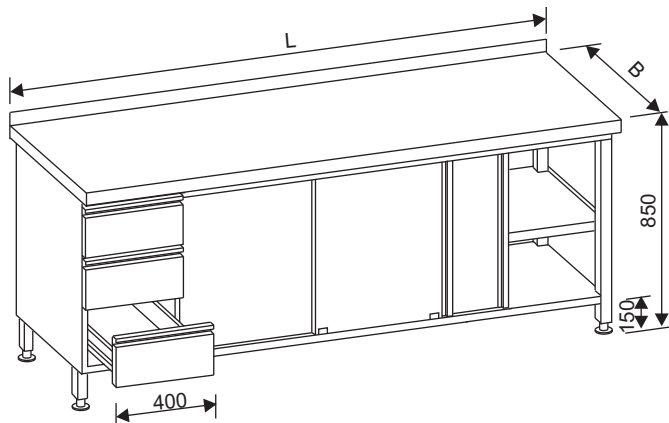

L	B	nr stołu (bez płyty)		
		600	700	800
1000	prawy	010 200	010 301	010 403
	lewy	831 602	831 704	831 806
1200	prawy	010 505	010 607	010 709
	lewy	831 908	832 002	832 104
1400	prawy	010 800	010 902	011 007
	lewy	397 305	397 407	397 509
1500	prawy	011 109	011 200	011 302
	lewy	397 600	397 702	397 804
1600	prawy	011 404	011 506	011 608
	lewy	397 906	398 000	398 102
1700	prawy	011 700	011 801	011 903
	lewy	398 204	398 306	398 408
1800	prawy	012 008	012 100	012 201
	lewy	398 500	398 601	398 703
1900	prawy	012 303	012 405	012 507
	lewy	398 805	398 907	399 001
2000	prawy	012 609	012 700	012 802
	lewy	399 103	399 205	399 307
2200	prawy	012 904	013 009	013 100
	lewy	399 409	399 500	399 602
2400	prawy	013 202	013 304	013 406
	lewy	399 704	399 806	399 908

Część korpusu z szafką z szufladami wykonana jak w stole z szafką z 2-szufladami.

Część korpusu z drzwiami jak w stole z szafką z drzwiami suwanymi.

Stół dla L > 1800 posiada 6 nóg, wykonywany w odmianach lewej (jak na rys.) i prawej.

W zamówieniu podać: nr stołu (bez płyty) i nr płyty.

STÓŁ ROBOCZY
z szafką z 2-szufladami
i z szafką z drzwiami suwanymi
N19/03.019.

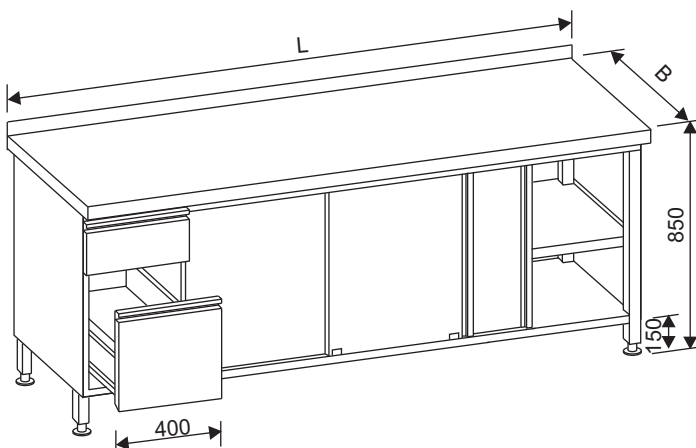

L	B	nr stołu (bez płyty)		
		600	700	800
1000	prawy	013 508	013 600	013 701
	lewy	832 206	832 308	832 400
1200	prawy	013 803	013 905	014 000
	lewy	832 501	832 603	832 705
1400	prawy	014 101	014 203	014 305
	lewy	400 007	400 109	400 200
1500	prawy	014 407	014 509	014 600
	lewy	400 302	400 404	400 506
1600	prawy	014 702	014 804	014 906
	lewy	400 608	400 700	400 801
1700	prawy	015 000	015 102	015 204
	lewy	400 903	401 008	401 100
1800	prawy	015 306	015 408	015 500
	lewy	401 201	401 303	401 405
1900	prawy	015 601	015 703	015 805
	lewy	401 507	401 609	401 700
2000	prawy	015 907	016 001	016 103
	lewy	401 802	401 904	402 009
2200	prawy	016 205	016 307	016 409
	lewy	402 100	402 202	402 304
2400	prawy	016 500	016 602	016 704
	lewy	402 406	402 508	402 600

Stół wykonany jak wyżej, lecz z 2-szufladami.

W zamówieniu podać: nr stołu (bez płyty) i nr płyty.

**STÓŁ ROBOCZY
N19/03.099.**

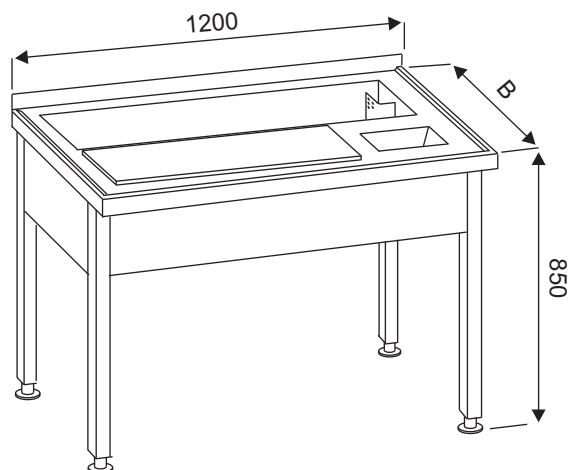

B	nr stołu
600	027 601
700	027 703

Stół do rozmrażania . Korpus wykonany z rury 40 x 40 x 1,25. Płyta robocza z blachy grubości 1mm. Od dołu wygłuszona płyta wiórowa przyklejona do blachy i zabezpieczona przed gniciem pęcznieniem farbą granitową. Z przodu płyty przykręcona jest deska z tworzywa polietylenowego.
W zamówieniu podać: numer stołu.

**STÓŁ ROBOCZY
z szafką z drzwiami i z szafką bez drzwi
N19/03.095.**

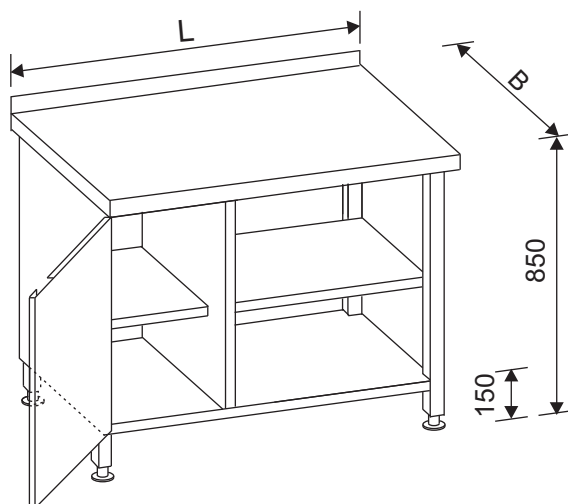

L \ B		nr stołu (bez płyty)		
		600	700	800
1200	prawy	028 409	028 500	028 602
	lewy	031 400	031 502	031 604
1300	prawy	028 704	028 806	028 908
	lewy	031 706	031 808	031 900
1400	prawy	029 002	029 104	029 206
	lewy	032 004	032 106	032 208
1500	prawy	029 308	029 400	029 501
	lewy	032 300	032 401	032 503
1600	prawy	029 603	029 705	029 807
	lewy	032 605	032 707	032 809
1700	prawy	029 909	030 002	030 104
	lewy	032 900	033 005	033 107
1800	prawy	030 206	030 308	030 400
	lewy	033 209	033 300	033 402
2000	prawy	030 501	030 603	030 705
	lewy	033 504	033 606	033 708
2200	prawy	030 807	030 909	031 003
	lewy	033 800	033 901	034 006
2400	prawy	031 105	031 207	031 309
	lewy	034 108	034 200	034 301

Stół roboczy z szafką z drzwiami i z szafką bez drzwi. Korpus szafki z drzwiami wykonany z blachy grubości 1mm. Wewnątrz szafki jedna półka. Część korpusu bez drzwi wykonana jak w stole z szafką bez drzwi. Stół dla L > 1800 ustawiony jest na 6 nogach. Stół wykonany jest odmianie lewej (jak na rys.) i prawej

W zamówieniu podać: odmianę, nr stołu (bez płyty) i nr płyty.

STÓŁ ROBOCZY
z szafką z szufladami i z półką gretingową
N19/03.097.

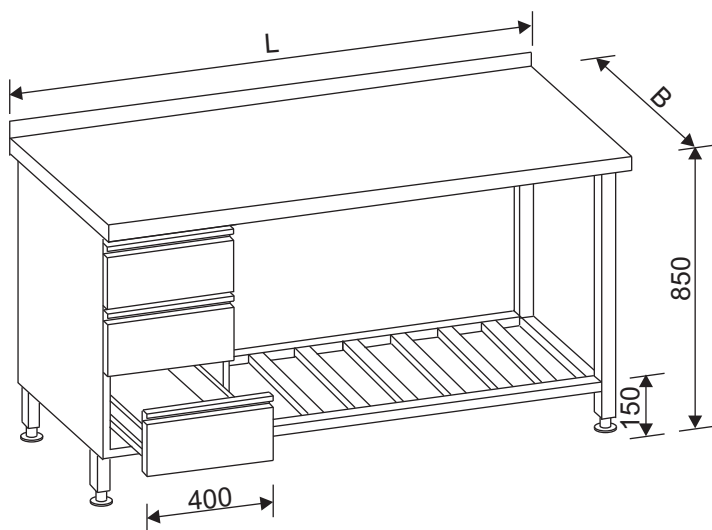

L	B	nr stołu (bez płyty)		
		600	700	800
800	prawy	034 403	034 505	034 607
	lewy	038 000	038 101	038 203
1000	prawy	034 709	034 800	034 902
	lewy	038 305	038 407	038 509
1200	prawy	035 007	035 109	035 200
	lewy	038 600	038 702	038 804
1300	prawy	035 302	035 404	035 506
	lewy	038 906	039 000	039 102
1400	prawy	035 608	035 700	035 801
	lewy	039 204	039 306	039 408
1500	prawy	035 903	036 008	036 100
	lewy	039 500	039 601	039 703
1600	prawy	036 201	036 303	036 405
	lewy	039 805	039 907	040 000
1700	prawy	036 507	036 609	036 700
	lewy	040 102	040 204	040 306
1800	prawy	036 802	036 904	037 009
	lewy	040 408	040 500	040 601
2000	prawy	037 100	037 202	037 304
	lewy	040 703	040 805	040 907
2200	prawy	037 406	037 508	037 600
	lewy	041 001	041 103	041 205
2400	prawy	037 701	037 803	037 905
	lewy	041 307	041 409	041 500

Korpus szafki z szufladami wykonany tak jak w stole z szafką z 3-szufladami. Półka gretingowa wykonana jak w stole z półką gretingową. Stół dla L > 1800 posiada 6 nóg.

STÓŁ ROBOCZY
z szafką z drzwiami i z półką
N19/03.094.

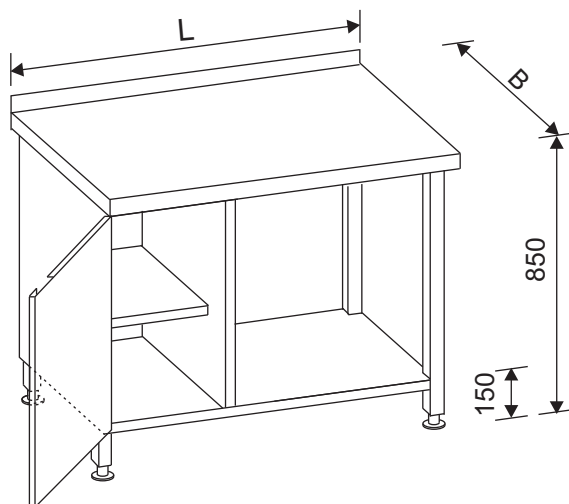

L	B	nr stołu (bez płyty)		
		600	700	800
800	prawy	023 007	023 109	023 200
	lewy	023 608	023 700	023 801
1000	prawy	023 302	023 404	023 506
	lewy	023 903	024 008	024 100
1200	prawy	020 004	020 106	020 208
	lewy	024 201	024 303	024 405
1300	prawy	020 300	020 401	020 503
	lewy	024 507	024 609	024 700
1400	prawy	020 605	020 707	020 809
	lewy	024 802	024 904	025 009
1500	prawy	020 900	021 005	021 107
	lewy	025 100	025 202	025 304
1600	prawy	021 209	021 300	021 402
	lewy	025 406	025 508	025 600
1700	prawy	021 504	021 606	021 708
	lewy	025 701	025 803	025 905
1800	prawy	021 800	021 901	022 006
	lewy	026 000	026 101	026 203
2000	prawy	022 108	022 200	022 301
	lewy	026 305	026 407	026 509
2200	prawy	022 403	022 505	022 607
	lewy	026 600	026 702	026 804
2400	prawy	022 709	022 800	022 902
	lewy	026 906	027 000	027 102

Korpus szafki wykonany z blachy gr. 1 mm. Wewnątrz szafki jedna półka. Półka zewnętrzna z blachy gr. 1 mm zagięta na wys. 40 mm. W połowie szerokości półka posiada wzdłużne usztywnienie. Stół dla L > 1800 posiada 6 nóg. Stół wykonany jest w odmianie lewej (jak na rysunku) i prawej.

W zamówieniu podać: odmianę, nr stołu (bez płyty) i nr płyty.

STÓŁ ROBOCZY NAROŻNY
z szafką z drzwiami otwieranymi
N19/03.020.

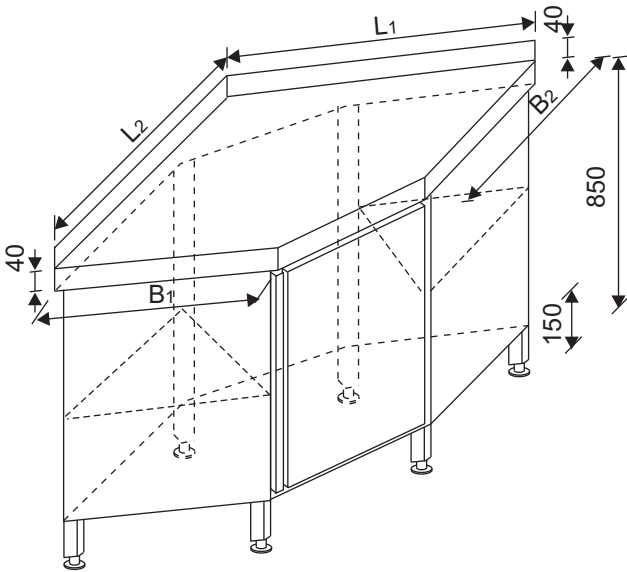

B ₁ x B ₂	nr stołu	L1	L2
600 x 600	402 701	900	900
600 x 700	402 803	900	1000
600 x 800	402 905	900	1100
700 x 600	403 000	1000	900
700 x 700	403 203	1000	1000
700 x 800	403 305	1000	1100
800 x 600	403 407	1100	900
800 x 700	403 509	1100	1000
800 x 800	403 600	1100	1100

Stół przewidziany do tworzenia ciągu roboczego w narożach ścian w kuchni.
Płyta robocza z blachy gr. 1 mm wygięta płytą wiórową - wykonanie jak w płytach standardowych.
Korpus szafkowy z blachy gr. 1 mm z drzwiami otwieranymi od czoła ustawiony na 6 nogach.
Wewnątrz 1 półka zamontowana na stałe.

W zamówieniu podać: nr stołu.

STÓŁ ROBOCZY NAROŻNY
z półką pełną
N19/03.021.

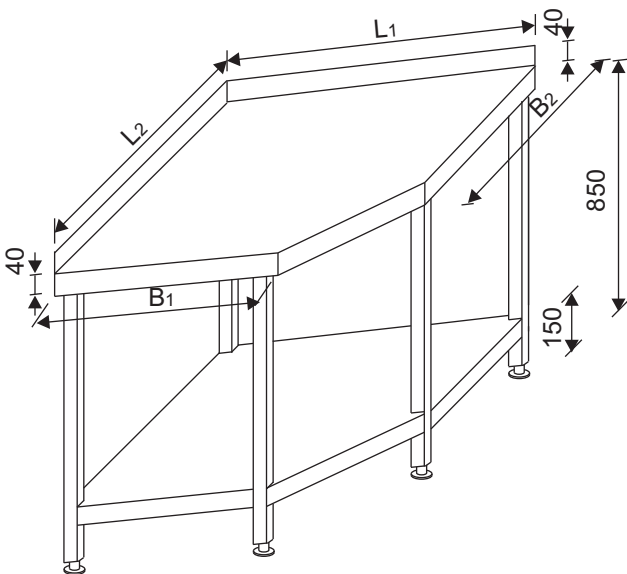

B ₁ x B ₂	nr stołu	L1	L2
600 x 600	403 702	900	900
600 x 700	403 804	900	1000
600 x 800	403 906	900	1100
700 x 600	404 000	1000	900
700 x 700	404 102	1000	1000
700 x 800	404 204	1000	1100
800 x 600	404 306	1100	900
800 x 700	404 408	1100	1000
800 x 800	404 500	1100	1100

Przeznaczenie stołu i wykonanie płyty jak wyżej.
Korpus stołu wykonany z rury 40 x 40 x 1,25 ustawiony na 5 nogach. U dołu półka z blachy gr. 1 mm, zagięta na wys. 40 mm z usztywnieniem.

W zamówieniu podać: nr stołu.

**STÓŁ - NADSTAWKA
N19/03.022.**

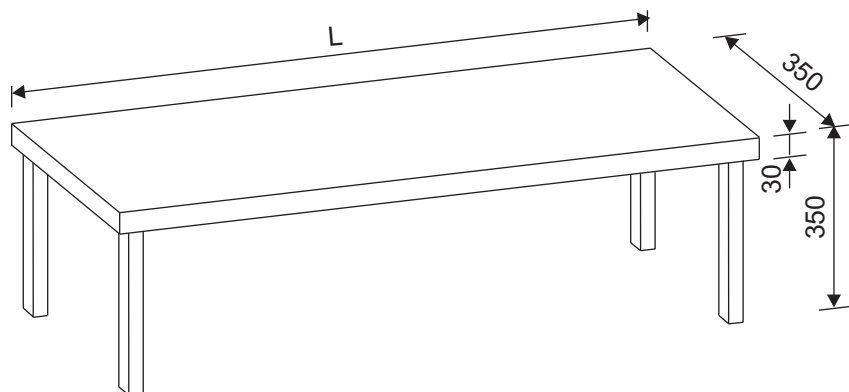

L	nr stołu
600	832 807
800	832 909
1000	404 601
1200	404 703
1300	404 805
1400	404 907
1500	405 001
1600	405 103
1700	405 205
1800	405 307

Przewidziany jako stół pomocniczy lub jako nadstawka na stół roboczy.
Błat roboczy wykonany z blachy gr. 1 mm z wzdłużnym usztywnieniem. Nogi wykonane z rury 30 x 30 x 1 u dołu zaślepione wkładką z tworzywa.

W zamówieniu podać: nr stołu.

**STÓŁ - NADSTAWKA
N19/03.023.**

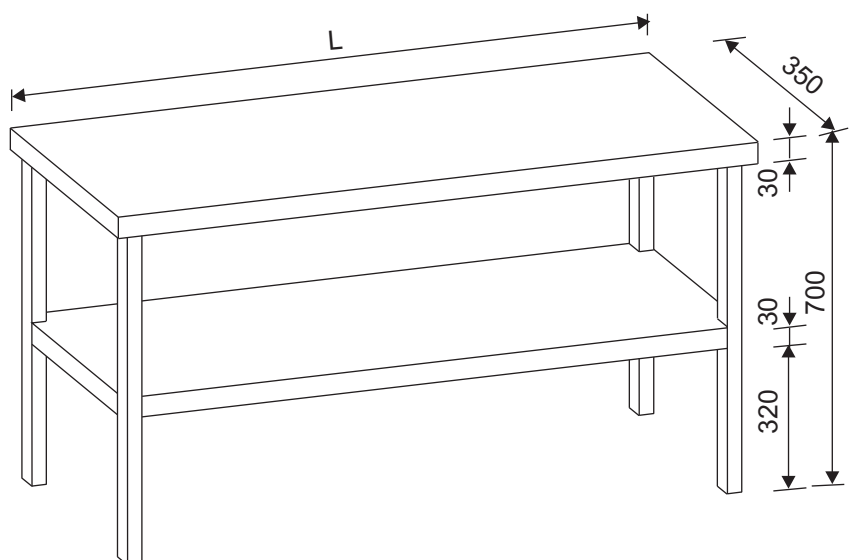

L	nr stołu
800	833 003
1000	405 409
1200	405 500
1300	405 602
1400	405 704
1500	405 806
1600	405 908
1700	406 002
1800	406 104
1900	406 206
2000	406 308

Przeznaczenie i wykonanie jak wyżej.

W połowie wysokości zamontowana półka z blachy gr. 1 mm z wzdłużnym usztywnieniem.

W zamówieniu podać: nr stołu.

**STÓŁ - POMOCNIK
N19/03.088.**

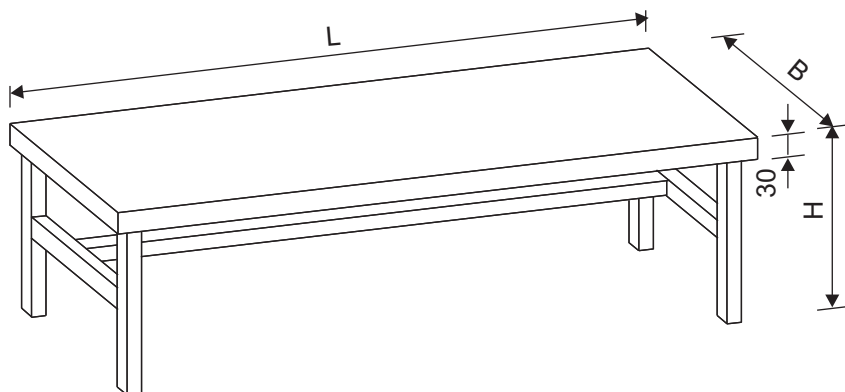

L x B x H	nr stołu
500 x 500 x 500	825 109
800 x 500 x 500	825 200
1000 x 500 x 500	825 302

Przewidziany jako stół pod garnki.
Błat wykonany z blachy gr. 1 mm, z wzdłużnym usztywnieniem. Nogi z rury 30 x 30 x 1, u dołu zaślepione wkładką z tworzywa.

W zamówieniu podać: nr stołu.

**STÓŁ - POMOCNIK
N19/03.089.**

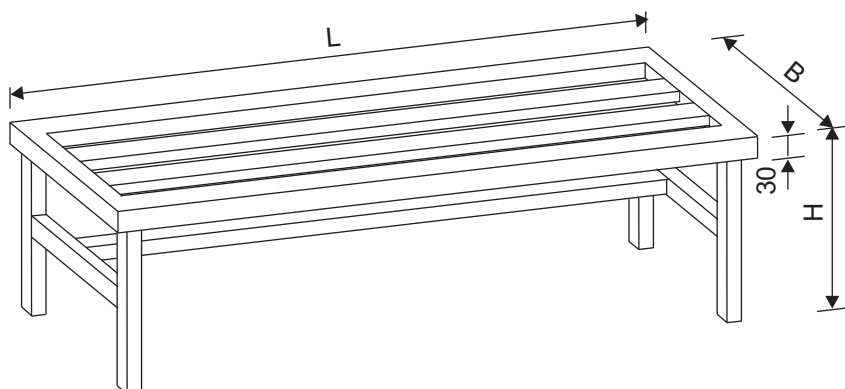

L x B x H	nr stołu
500 x 500 x 500	825 404
800 x 500 x 500	825 506
1000 x 500 x 500	825 608

Przewidziany jako stół pod garnki. Obrzeże blatu i nogi wykonane z rury 30 x 30 x 1.
Listwy gretingowe w blacie z rury 20 x 20 x 1 prześwit - 60 mm.

W zamówieniu podać: nr stołu.

STÓŁ ZE ZLEWEM pojedynczym

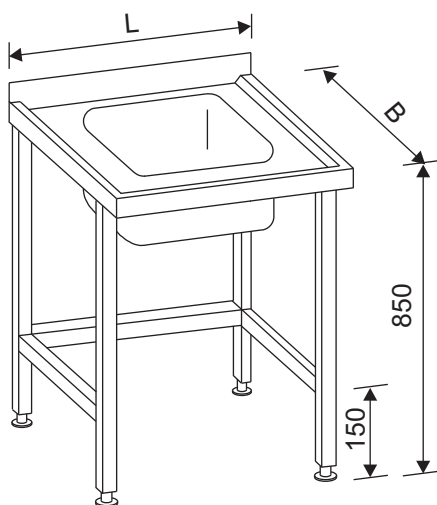

- typ 1 - stół bez półki dolnej (jak na rys. N19/03.004.)
- typ 2 - stół z półką gretingową rys. N19/03.006.
- typ 3 - stół z półką pełną rys. N19/03.005.
- typ 4 - stół z osłonami zlewu z 4 stron na wysokość 260 mm, z blachy 1 mm rys. N19/03.024.
- typ 5 - stół zabudowany z przodu drzwiami otwieranymi po bokach panelami z blachy 1 mm, tył otwarty, u dołu półka pełna rys. N19/03.025.

W zamówieniu podać: nr stołu (bez płyty) i nr płyty.

		typ 1	typ 2	typ 3	typ 4	typ 5
	prawa					
	lewa					
L x B	nr płyty	nr stołu (bez płyty)				
600 x 600	409 606 409 708	403 101	462 405	462 201	406 400	407 400
700 x 700	409 800 409 901	462 100	462 507	462 303	406 501	407 502

PŁYTA z 1-zlewem N19/03.028.

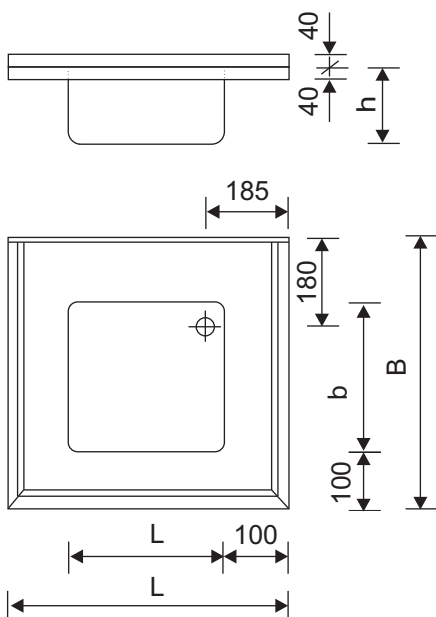

Płyta prawa - otwór spustowy z prawej strony.
Płyta lewa - otwór spustowy z lewej strony.

Wymiary zlewu L x b x h:
dla B = 600 400 x 400 x 250
dla B = 700 500 x 500 x 250

Nr płyty wg. tabeli.

Otwór spustowy: 2"

STÓŁ ZE ZLEWEM pojedynczym

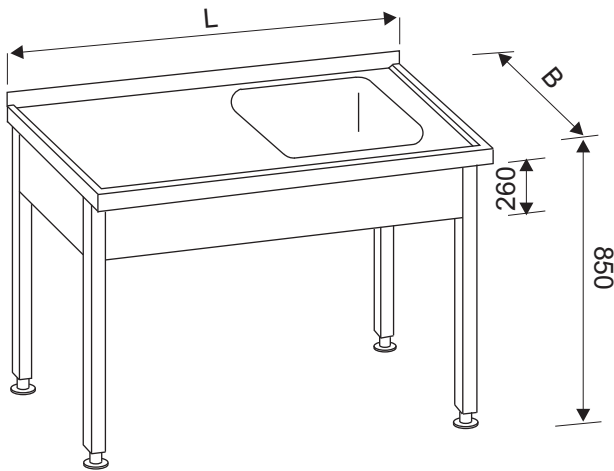

- typ 1 - stół bez półki dolnej (rys. N19/03.004.)
 typ 2 - stół z półką gretingową rys. N19/03.006.
 typ 3 - stół z półką pełną rys. N19/03.005.
 typ 4 - stół z osłonami zlewu z 4 stron na
 wysokość 260 mm, z blachy 1 mm rys. N19/03.024.
 typ 5 - stół zabudowany z przodu drzwiami suwanymi
 po bokach panelami z blachy 1 mm, tył
 otwarty, u dołu półka pełna rys. N19/03.026.

W zamówieniu podać: nr stołu (bez płyty) i nr płyty.

		typ 1	typ 2	typ 3	typ 4	typ 5
L x B	nr płyty	nr stołu (bez płyty)				
1200 x 600	prawa 410 005	363 602	371 405	367 504	406 705	407 706
	lewa 410 209					
1300 x 700	prawa 410 402	364 002	371 802	367 901	406 909	407 900
	lewa 410 606					

PŁYTA z 1-zlewem N19/03.029.

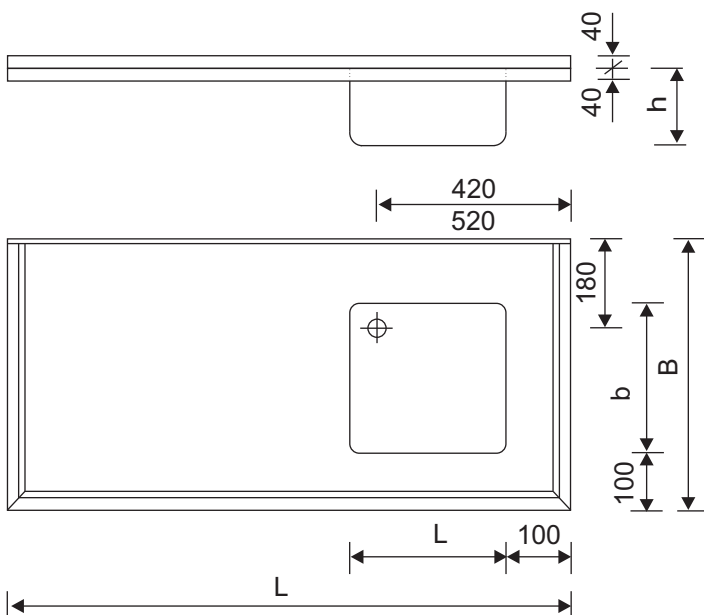

Płyta prawa - zlew z prawej strony.
 Płyta lewa - zlew z lewej strony.

Wymiary zlewu L x b x h:
 dla B = 600 400 x 400 x 250
 dla B = 700 500 x 500 x 250

Nr płyty wg. tabeli.

Otwór spustowy: 2"

STÓŁ ZE ZLEWEM podwójnym

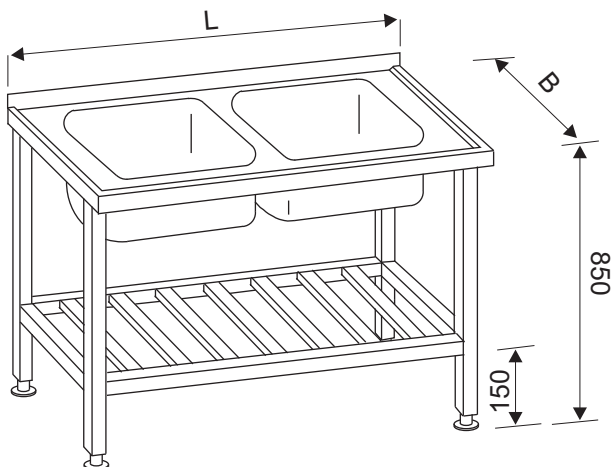

- typ 1 - stół bez półki dolnej (rys. N19/03.004.)
- typ 2 - stół z półką gretingową (jak na rys. N19/03.006.)
- typ 3 - stół z półką pełną rys. N19/03.005.
- typ 4 - stół z osłonami zlewu z 4 stron na wysokość 260 mm, z blachy 1 mm rys. N19/03.024.
- typ 5 - stół zabudowany z przodu drzwiami suwanymi po bokach panelami z blachy 1 mm, tył otwarty, u dołu półka pełna rys. N19/03.026.

W zamówieniu podać: nr stołu (bez płyty) i nr płyty.

		typ 1	typ 2	typ 3	typ 4	typ 5
L x B	nr płyty	nr stołu (bez płyty)				
1000 x 600	410 800	363 307	371 100	367 209	406 603	407 604
1200 x 700	410 901	363 704	371 507	367 606	406 807	407 808

PŁYTA z 2-zlewami N19/03.030.

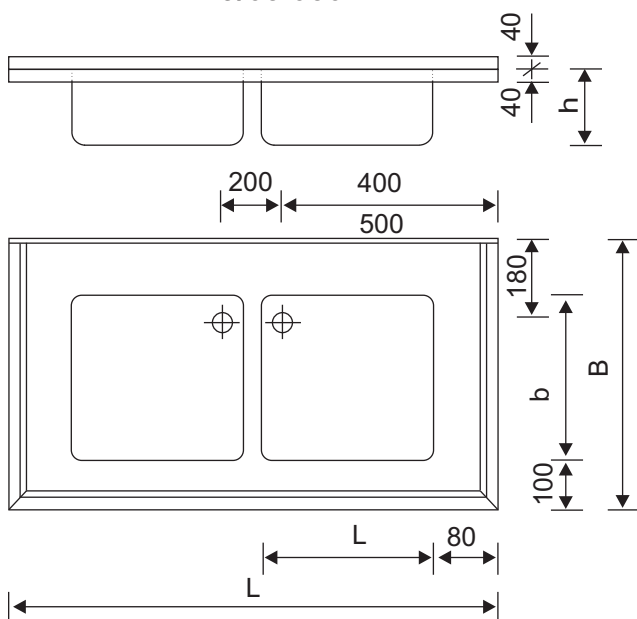

Wymiary zlewu L x b x h:
dla B = 600 400 x 400 x 250
dla B = 700 500 x 500 x 250

Nr płyty wg. tabeli.

Otwór spustowy: 2"

STÓŁ ZE ZLEWEM podwójnym

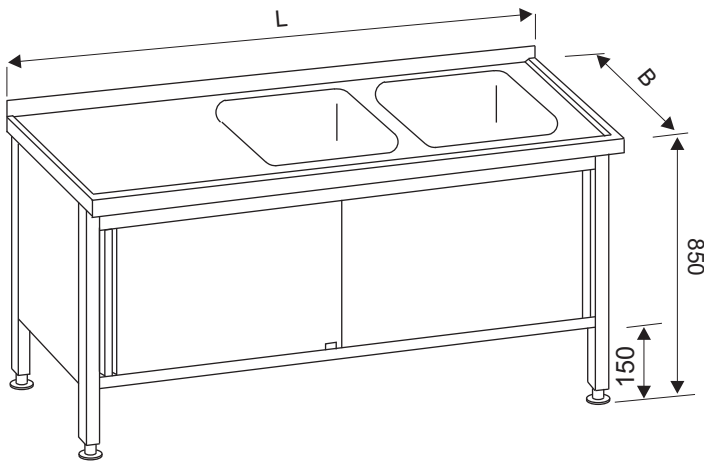

- typ 1 - stół bez półki dolnej (rys. N19/03.004.)
- typ 2 - stół z półką gretingową (rys. N19/03.006.)
- typ 3 - stół z półką pełną rys. N19/03.005.
- typ 4 - stół z osłonami zlewu z 4 stron na wysokość 260 mm, z blachy 1 mm rys. N19/03.024.
- typ 5 - stół zabudowany z przodu drzwiami suwanymi po bokach panelami z blachy 1 mm, tył otwarty, u dołu półka pełna rys. N19/03.026.

W zamówieniu podać: nr stołu (bez płyty)
i nr płyty.

		typ 1	typ 2	typ 3	typ 4	typ 5
L x B	nr płyty	nr stołu (bez płyty)				
1600 x 600	prawa 411 006	364 807	372 600	368 709	407 003	408 004
	lewa 411 200					
1800 x 700	prawa 411 403	365 502	373 305	369 404	407 105	408 106
	lewa					
	411 607					

PŁYTA z 2-zlewami N19/03.031.

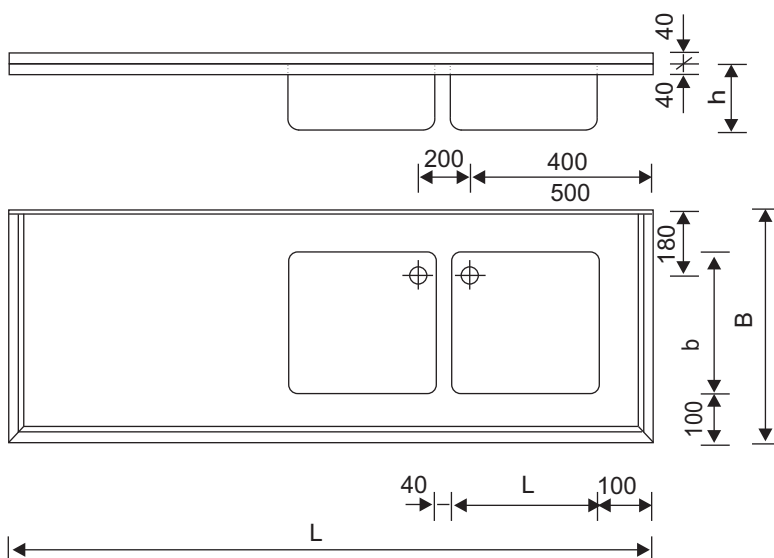

Płyta prawa - zlew z prawej strony.
Płyta lewa - zlew z lewej strony.

Wymiary zlewów L x b x h:
dla B = 600 400 x 400 x 250
dla B = 700 500 x 500 x 250

Nr płyty wg. tabeli.

Otwór spustowy: 2"

STÓŁ ZE ZLEWEM podwójnym

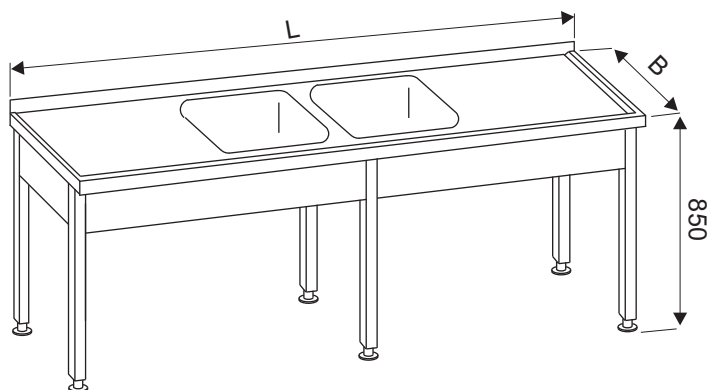

typ 1 - stół bez półki dolnej (rys. N19/03.004.)

typ 2 - stół z półką gretingową
(rys. N19/03.006.)

typ 3 - stół z półką pełną rys. N19/03.005.

typ 4 - stół z osłonami zlewu z 4 stron na
wysokość 260 mm, z blachy 1 mm
rys. N19/03.024.

typ 5 - stół zabudowany z przodu drzwiami
suwanymi po bokach panelami z
blachy 1 mm, tył otwarty, u dołu półka
pełna rys. N19/03.026.

W zamówieniu podać: nr stołu (bez płyty)
i nr płyty.

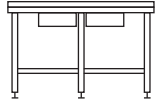
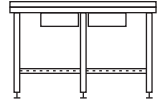
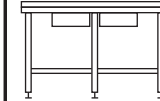
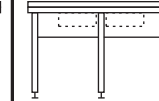
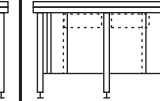
		typ 1	typ 2	typ 3	typ 4	typ 5
						
L x B	nr płyty	nr stołu (bez płyty)				
2200 x 600	411 800	366 300	374 102	370 200	407 207	408 208
2400 x 700	412 007	366 707	374 500	370 608	407 309	408 300

PŁYTA z 2-zlewami N19/03.032.

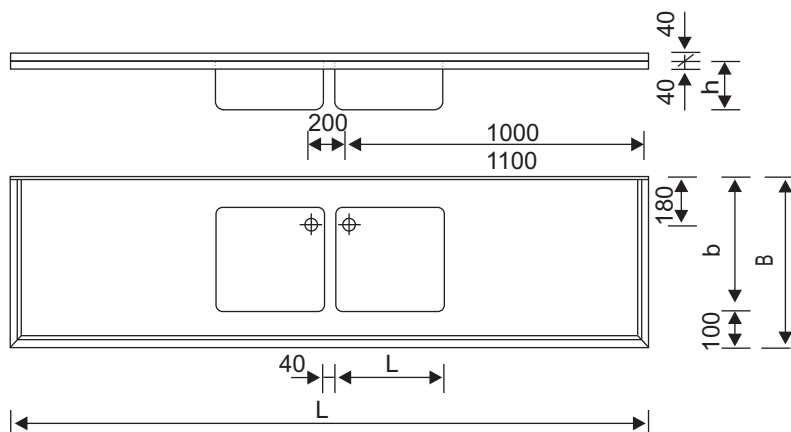

Wymiary zlewów
dla B = 600
dla B = 700

L x b x h:
400 x 400 x 250
500 x 500 x 250

Nr płyty wg. tabeli.

Otwór spustowy: 2"

STÓŁ ZE ZLEWEM potrójnym

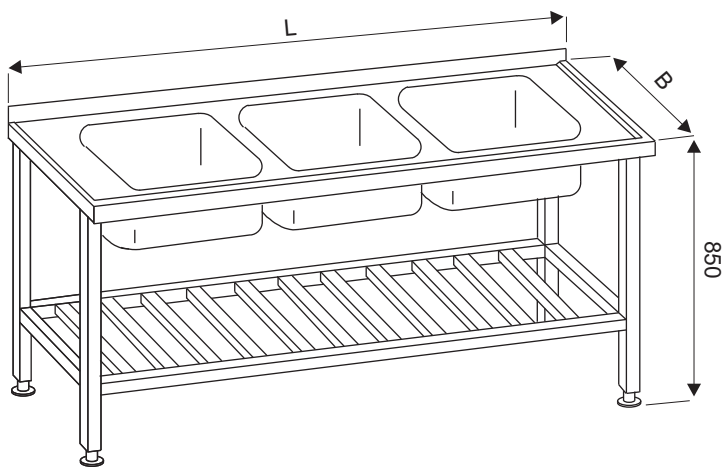

- typ 1 - stół bez półki dolnej (rys. N19/03.004.)
- typ 2 - stół z półką gretingową (rys. N19/03.006.)
- typ 3 - stół z półką pełną rys. N19/03.005.
- typ 4 - stół z osłonami zlewu z 4 stron na wysokość 260 mm, z blachy 1 mm rys. N19/03.024.
- typ 5 - stół zabudowany z przodu drzwiami suwanymi po bokach panelami z blachy 1 mm, tył otwarty, u dołu półka pełna rys. N19/03.026.

W zamówieniu podać: nr stołu (bez płyty) i nr płyty.

		typ 1	typ 2	typ 3	typ 4	typ 5
L x B	nr płyty	nr stołu (bez płyty)				
1500 x 600	686 158	364 501	372 304	368 403	686 555	686 759
1800 x 700	686 250	365 502	373 305	369 404	407 105	408 106

PŁYTA z 3-zlewami N19/03.084.

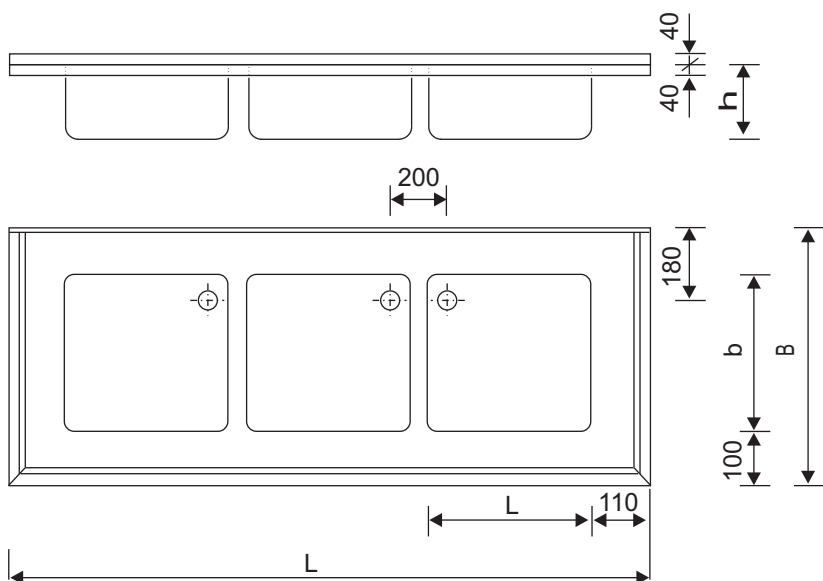

Płyta prawa - jak na rysunku.
Płyta lewa - wg lustrzanego odbicia.

Wymiary zlewów L x b x h:
dla B = 600 400 x 400 x 250
dla B = 700 500 x 500 x 250

Nr płyty wg. tabeli.

Otwór spustowy: 2"

STÓŁ ZE ZLEWEM podwójnym i otworem na odpadki

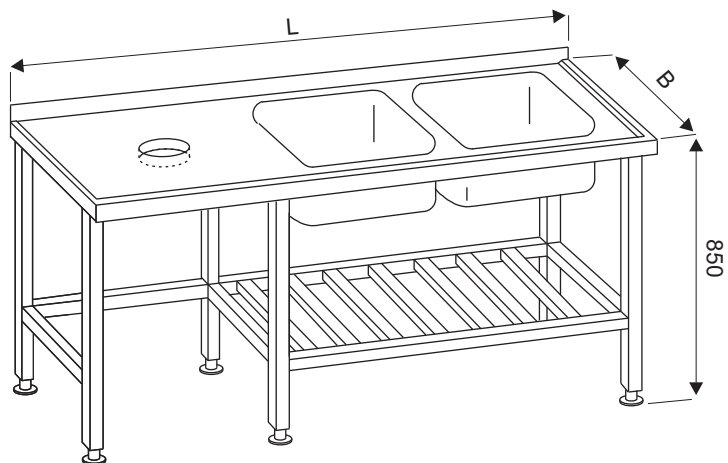

- typ 1 - stół w części pod zlewami z półką gretingową (rys. N19/03.027.)
- typ 2 - stół w części pod zlewami z półką pełną (rys. N19/03.027.)
- typ 3 - stół w części pod zlewami z półką pełną oraz z osłonami zlewów z 3 stron na wysokość 260 mm, z blachy 1 mm rys. N19/03.027.

Stół prawy - zlewy z prawej strony
(jak na rys.)

Stół lewy - zlewy z lewej strony

W zamówieniu podać: nr stołu (bez płyty)
i nr płyty.

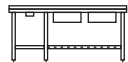
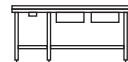
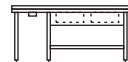
		typ 1	typ 2	typ 3	
					
L x B	rodzaj stołu	nr płyty	nr stołu (bez płyty)		
1600 x 600	prawy	412 200	408 401	408 809	409 209
	lewy	412 302	408 503	408 900	409 300
1800 x 700	prawy	412 404	408 605	409 005	409 402
	lewy	412 506	408 707	409 107	409 504

PŁYTA z 2-zlewami N19/03.033.

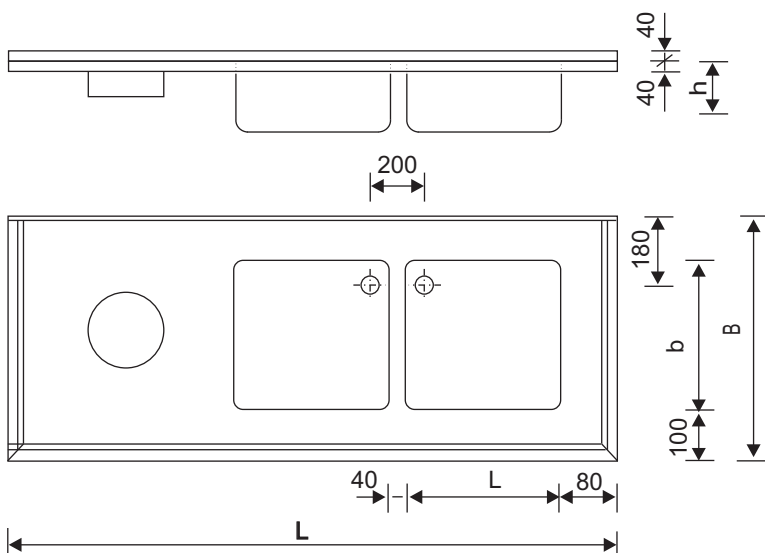

Płyta prawa - zlewy z prawej strony
(jak na rys.)

Płyta lewa - zlewy z lewej strony

Wymiary zlewów L x b x h:
dla B = 600 400 x 400 x 250
dla B = 700 500 x 500 x 250

Otwór na odpadki: Ø 200

Otwór spustowy: 2"

**STÓŁ Z BASENEM
pojedynczym
N19/03.082**

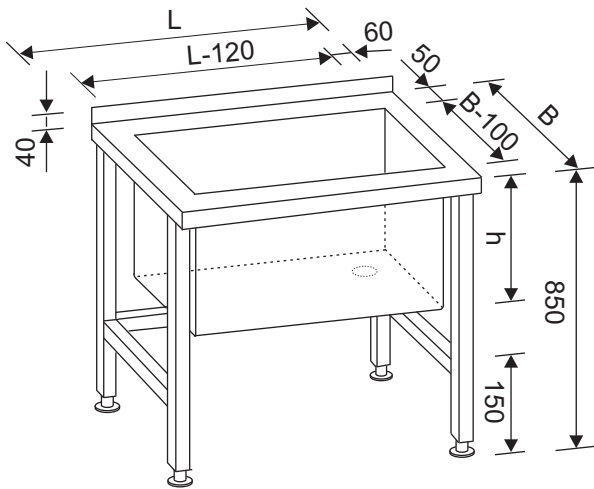

typ 1 - stół bez półki dolnej
typ 2 - stół z półką gretingową
typ 3 - stół z półką pełną

W zamówieniu podać: nr stołu.

	typ 1	typ 2	typ 3
L x B - h	nr stołu		
800 x 600 - 400	683 756	684 258	684 757
1000 x 600 - 400	683 858	684 350	684 859
800 x 700 - 400	683 950	684 451	684 950
1000 x 700 - 400	684 054	684 553	685 055
1200 x 700 - 400	684 156	684 655	685 157

Korpus wykonany z rury 40 x 40 x 1,25.

Płyta z basenem wykonana w wersji spawanej z blachy gr. 1,5 mm przyspawana do korpusu.

Dno basenu posiada spad w stronę otworu spustowego.

Otwór spustowy: 2".

**STÓŁ Z BASENEM
podwójnym
N19/03.083.**

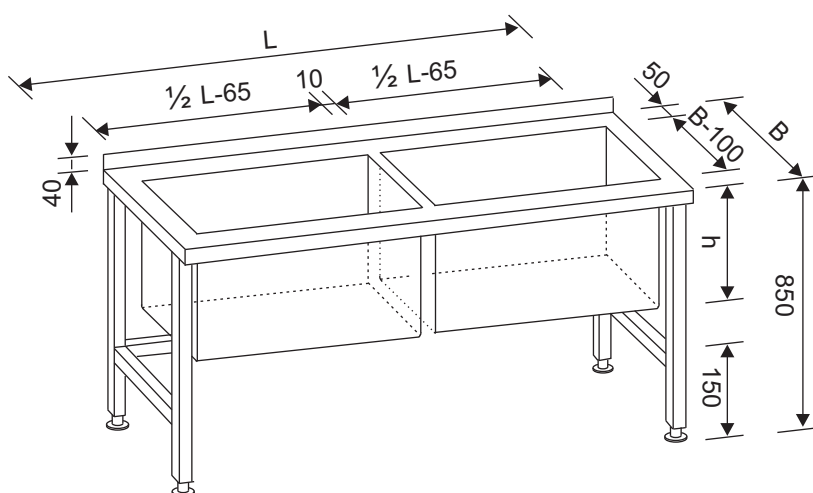

typ 1 - stół bez półki dolnej
typ 2 - stół z półką gretingową
typ 3 - stół z półką pełną

W zamówieniu podać: nr stołu.

	typ 1	typ 2	typ 3
L x B - h			
1200 x 600 - 400	685 259	685 554	685 850
1400 x 700 - 400	685 350	685 656	685 951
1600 x 700 - 400	685 452	685 758	686 056

Korpus wykonany z rury 40 x 40 x 1,25.

Płyta z basenami wykonana w wersji spawanej z blachy gr. 1,5 mm przyspawana do korpusu.

Dna basenów posiadają spady w stronę otworów spustowych.

Otwory spustowe: 2".

**ZBIERACZ MIAZGI
N19/03.093.**

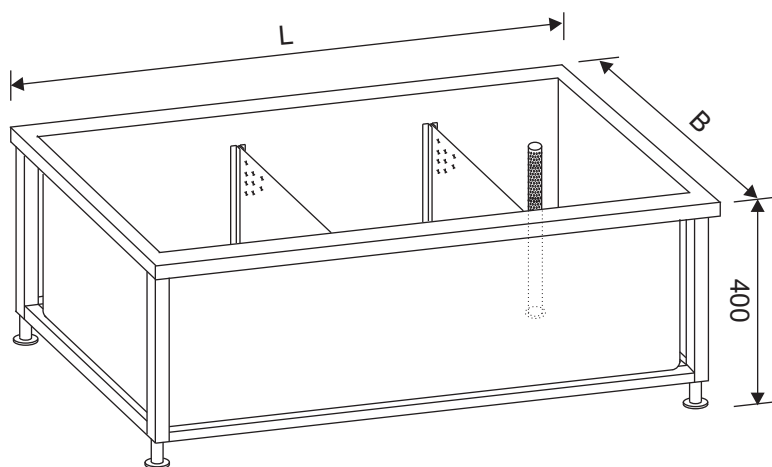

L x B	nr zbieracza
530 x 300	838 100
800 x 400	838 201
1000 x 400	838 303
1500 x 400	838 405

Szkielet wykonany z rury 30 x 30 x 1.

Pojemnik w wersji spawanej z blachy gr. 1,5 mm.

Przegrody aluminiowe gr. 3 mm perforowane $\varnothing 6$ i $\varnothing 7$.

Średnica otworu spustowego $\varnothing 50$ mm zamykanego rurką filtrującą.

W zamówieniu podać: nr zbieracza.

**STÓŁ DO PIEKARNI
z 1-pojemnikiem
N19/03.036.**

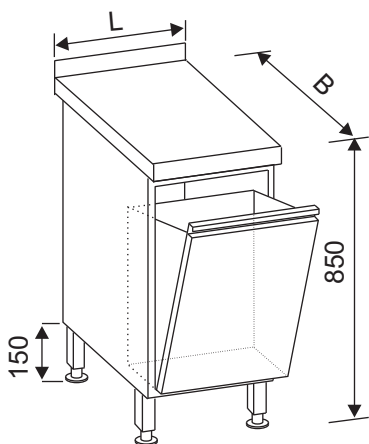

		nr stołu (bez płyty)	
		600	700
L	B	413 904	414 009
400			

Korpus szafki wykonany z blachy gr. 1 mm, ustawiony na 4 nogach 40 x 40 x 1,25.
Pojemnik wychylny na mąkę wykonany z blachy gr. 1 mm. U dołu zawieszony na czopach, u góry posiada na końcu pojemnika ogranicznik przechyłu.
Przód pojemnika wykonany jak czoło szuflady. Pojemność pojemnika 50 l.
Typ i wielkość płyty roboczej dobierać z grupy stołów do pracy.

W zamówieniu podać: nr stołu (bez płyty) i nr płyty.

**STÓŁ DO PIEKARNI
z 2-pojemnikami
N19/03.037.**

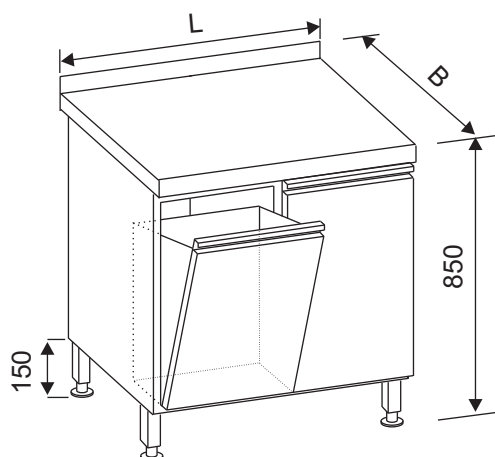

		nr stołu (bez płyty)	
		600	700
L	B	414 100	414 202
800			

Wykonanie stołu jak wyżej.

W zamówieniu podać: nr stołu (bez płyty) i nr płyty.

**STÓŁ DO PIEKARNI
z 1-pojemnikiem i dzieżą
N19/03.038.**

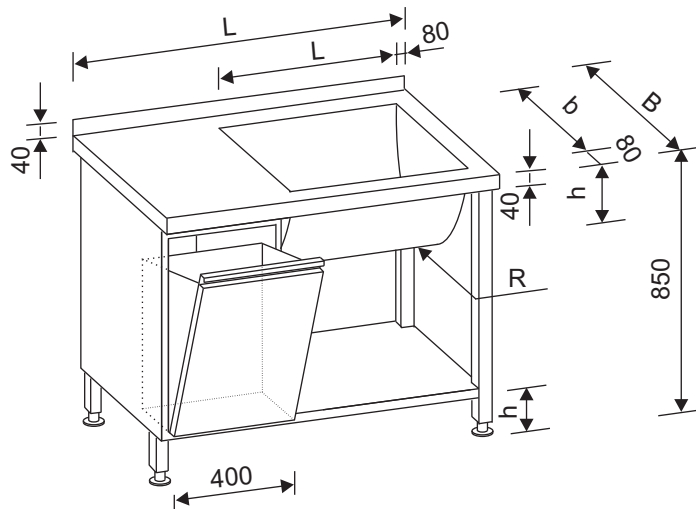

Korpus szafki z pojemnikiem wykonany jak w stole z 1-pojemnikiem.
U dołu półka z blachy gr. 1 mm, wysokość zagięcia 40 mm, z wzdłużnym usztywnieniem.
Nogi z rury 40 x 40 x 1,25.
Płyta stołu wykonana w wersji spawanej z blachy gr. 1,5 mm. Od dołu wygięta płytą wiórową laminowaną przyklejoną do blachy i na obwodzie utwierdzoną dodatkowo listwami drewnianymi zagruntowanymi farbą.
Do listew przykręcone są korpusy stołów.
Dzieża w płycie roboczej służy do ręcznego wyrabiania ciasta.

Uwaga: Stoły do piekarni można zamawiać z gładką płytą.

W zamówieniu podać: nr stołu (bez płyty) i nr płyty.

L \ B	nr stołu (bez płyty)		nr płyty N19/03.042.	
	600	700	B=600	B=700
1200	414 304	414 406	416 703	416 805
1300	414 508	414 600	416 907	417 001
1400	414 701	414 803	417 103	417 205

**STÓŁ DO PIEKARNI
z 2-pojemnikami i dzieżą
N19/03.039.**

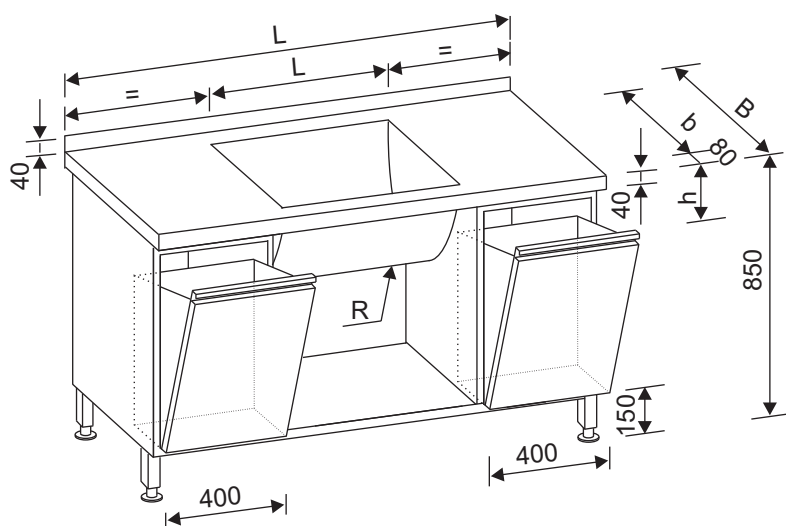

Wymiary dzieży: L x b x h:
dla B = 600 600 x 420 x 250
dla B = 700 600 x 520 x 300

Wykonanie stołu jak wyżej.
W zamówieniu podać: nr stoły (bez płyty) i nr płyty.

L \ B	nr stołu (bez płyty)		nr płyty N19/03.042.	
	600	700	B=600	B=700
1500	414 905	415 000	417 307	417 409
1600	415 101	415 203	417 500	417 602
1700	415 305	415 407	417 704	417 806
1800	415 509	415 600	417 908	418 002

**STÓŁ DO PIEKARNI
z pojemnikiem, regałem na tace
i dzieżą
N19/03.040.**

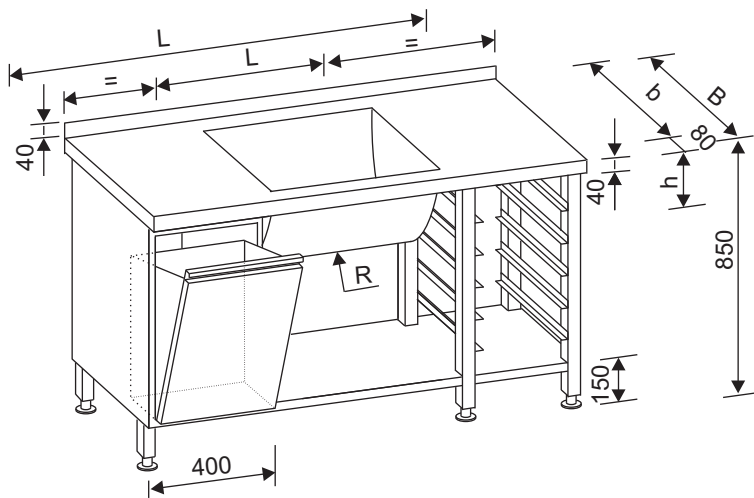

Wykonanie korpusu szafki z pojemnikiem na mąkę, dolnej półki oraz płyty roboczej z dzieżą jak w stole z 1-pojemnikiem i z dzieżą. Stół po prawej stronie posiada regał na tace (blachy piekarnicze) zgodne wymiarowo z GN 1/1 (325 x 530). Prześwit między wspornikami - 330 mm, a rozstaw na wysokości 80 mm. Wspornik - kątownik z blachy 1,5 mm o wymiarach 15 x 15.

Wymiary dzieży: L x b x h:
dla B = 600 600 x 420 x 250
dla B = 700 600 x 520 x 300

Wykonanie stołu jak wyżej.
W zamówieniu podać: nr stołu (bez płyty)
i nr płyty.

L \ B	nr stołu (bez płyty)		nr płyty N19/03.042.	
	600	700	B=600	B=700
1500	415 702	415 804	417 307	417 409
1600	415 906	416 000	417 500	417 602
1700	416 102	416 204	417 704	417 806
1800	416 306	416 408	417 908	418 002

**STÓŁ DO PIEKARNI
z regałem na tace
N19/03.041.**

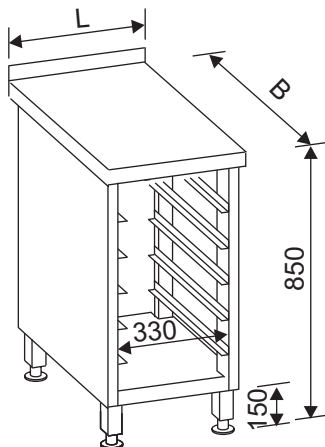

L \ B	nr stołu (bez płyty)	
	600	700
400	416 500	416 601

Korpus szafki (bez tyłu) wykonany z blachy gr. 1 mm, ustawiony na 4 nogach z rury 40 x 40 x 1,25. Regał na tace (blachy piekarnicze) zgodny wymiarowo z GN 1/1 (325 x 530). Prześwit między wspornikami wynosi 330 mm, rozstaw na wysokości 80 mm. Wspornik - kątownik z blachy gr. 1,5 mm o wymiarach 15 x 15. Typ i wielkość płyty jak dla stołów do pracy.

W zamówieniu podać: nr stołu (bez płyty) i nr płyty.

STÓŁ POD PIEC PIEKARNICZY N19/03.043.

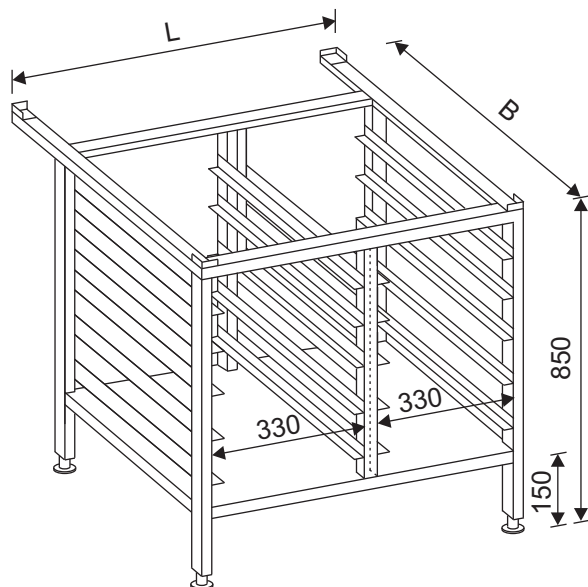

L x B (w świetle)	nr stołu
845 x 645	418 104

Korpus stołu wykonany z rury 40 x 40 x 1,25.

U dołu półka z blachy gr. 1 mm, wysokość zagięcia 40 mm, od spodu z wzdłużnym usztywnieniem.

Regał na tace (blachy piekarnicze) zgodny wymiarowo z GN 1/1 (325 x 530). Prześwit między wspornikami 330 mm, a rozstaw na wysokości co 80 mm. Wsporniki - kątownik z blachy 1,5 mm o wymiarach 15 x 15. U góry stołu przyspawane są 4 kątowniki wykonane z blachy gr. 1,5 mm do ustawienia pieca piekarniczego.

Wymiary 845 x 645 (w świetle) przystosowane są do ustawienia pieca o wymiarach gabarytowych 840 x 640.

W zamówieniu podać: nr stołu.

**STÓŁ DO MASARNI
przyścienny - jednostronny
N19/03.044.**

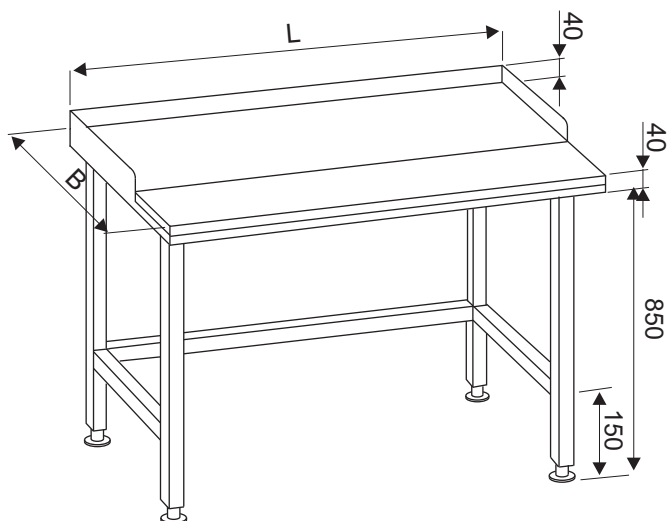

typ 1 - stół bez półki dolnej - jak na rysunku
typ 2 - stół z półką gretingową
typ 3 - stół z półką pełną

Półka pełna i gretingowa wykonana jak w stołach do pracy.

Płyta robocza z blachy gr. 1 mm.

Od dołu wygięta płyta wiórową przyklejona do blachy i zabezpieczoną przed gniciem i pęcznieniem farbą gruntową.

Z przodu płyty przykręcona jest deska z tworzywa polietylenowego.

Korpus stołu wykonany w całości (również pod płytą) z rury 40 x 40 x 1,25.

W zamówieniu podać: nr stołu.

	typ 1	typ 2	typ 3
L x B	nr stołu		
1000 x 700	418 206	418 705	419 207
1200 x 700	418 308	418 807	419 309
1500 x 700	418 400	418 909	419 400
1800 x 700	418 501	419 003	419 502
2000 x 700	418 603	419 105	419 604

**STÓŁ DO MASARNI
centralny - dwustronny
N19/03.045.**

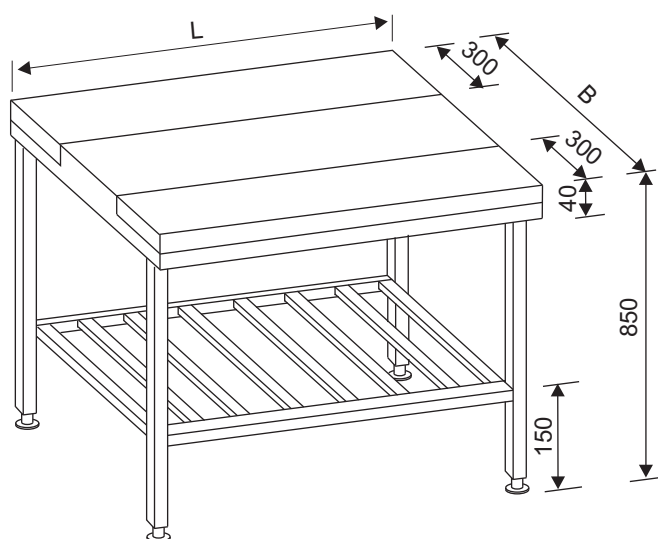

Typ i wykonanie stołu jak wyżej.

Stół o wymiarach dla $L > 2000$ ustawiony na 6 nogach.

W zamówieniu podać: nr stołu.

	typ 1	typ 2	typ 3
L x B	nr stołu		
1500 x 1100	419 706	420 207	420 706
1800 x 1100	419 808	420 309	420 808
2000 x 1100	419 900	420 400	420 900
2200 x 1100	420 003	420 502	421 004
2400 x 1100	420 105	420 604	421 106

**STÓŁ DO MASARNI
przyścienny z kieszenią
na kije wędzarnicze
N19/03.046.**

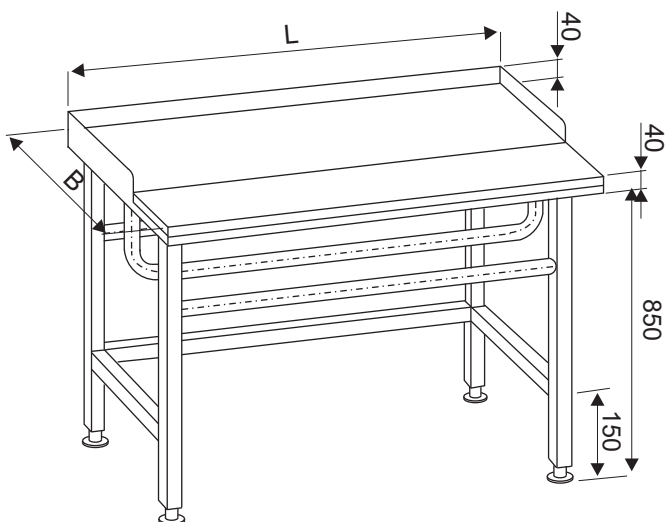

Typ i wykonanie jak dla stołu przyściennego jednostronnego.
Stół posiada dodatkowe wsporniki (kieszenie) do przechowywania kijów wędzarniczych, wykonane z rury okrągłej Ø25.
Stół dla $L > 2000$ ustawiony jest na 6 nogach.

W zamówieniu podać: nr stołu.

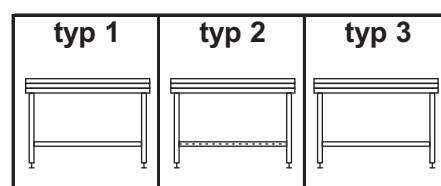

L x B	nr stołu		
1800 x 1000	421 208	421 605	422 005
2000 x 1000	421 300	421 707	422 107
2200 x 1000	421 401	421 809	422 209
2400 x 1000	421 503	421 900	422 300

**STÓŁ DO MASARNI
przyścienny z szynami do mięsa
N19/03.047.**

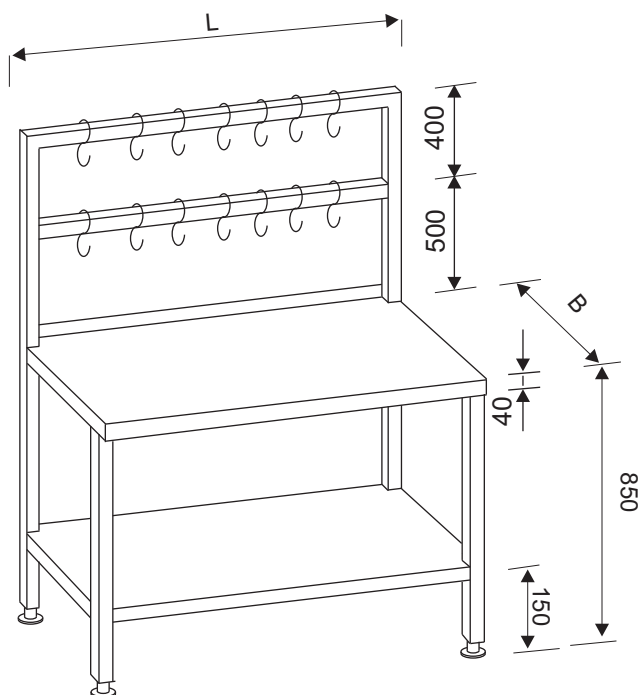

L x B	nr stołu
1200 x 500	422 402
1500 x 500	422 504
1800 x 500	422 606
1800 x 500	422 708

Korpus stołu wykonany z rury 40 x 40 x 1,25.
Nogi zakończone stópkami nastawnymi.
Płyta stołu i półka wykonana z blachy gr. 1 mm, wysokość zagięcia 40 mm, od spodu wzdłużne usztywnienie.
Haki do zawieszania mięsa z pręta Ø8.
Przeznaczenie: głównie do sklepów masarniczych.

W zamówieniu podać: nr stołu.

**SZAFKA WISZĄCA
otwarta
N19/03.048.**

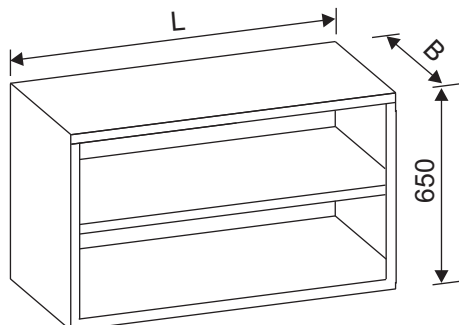

L	nr szafki	
	350	400
400	422 800	422 901
500	423 006	423 108
600	423 200	423 301
700	423 403	423 505
800	423 607	423 709
1000	423 800	423 902
1200	424 007	424 109
1300	424 200	424 302
1400	424 404	424 506
1500	424 608	424 700
1600	424 801	424 903
1700	425 008	425 100
1800	425 201	425 303
1900	425 405	425 507
2000	425 609	425 700

Korpus szafki wykonany z blachy gr. 1 mm. Z tyłu podwójne zagięcie do zawieszenia na ścianie na listwach wg rys.N19/03.048.07. (dla L > 1400 3 szt, poniżej 2 szt.). Listwy są na wyposażeniu szafki.

Wewnątrz przestawna półka z blachy gr. 1 mm, wysokość zagięcia 30 mm. Dno szafki od spodu posiada wzdłużne usztywnienie.

W zamówieniu podać: nr szafki.

**SZAFKA WISZĄCA
z drzwiami otwieranymi
N19/03.049.**

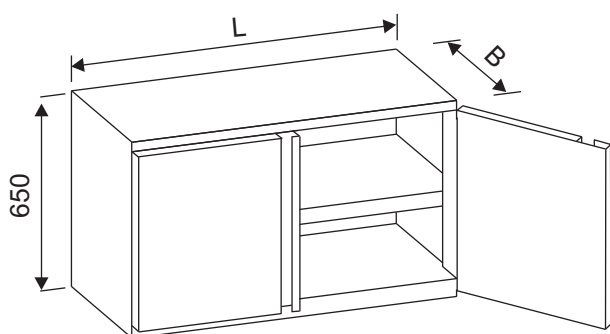

ilość drzwi	L	nr szafki	
		350	400
1	400	425 802	425 904
	500	426 009	426 100
	800	426 202	426 304
2	1000	426 406	426 508
	1200	426 600	426 701
3	1500	426 803	426 905
	1600	427 000	427 101
4	2000	427 203	427 305

Szafka wykonana jak wyżej, z przodu zabudowana drzwiami otwieranymi. Drzwi zawieszane są na zawiasach wewnętrznych przegubowych z domykaczem, niezależnie otwierane (bez listwy). Korpus 3 i 4-drzwiowy posiada z przodu 1 łącznik do zawieszania drzwi.

W zamówieniu podać: nr szafki.

**SZAFKA WISZĄCA
z drzwiami suwanymi
N19/03.050.**

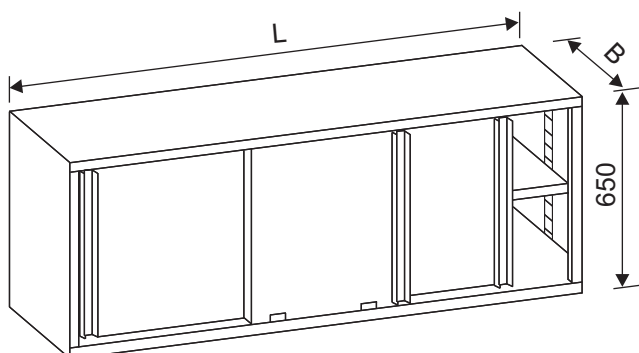

L \ B	nr szafki	
	350	400
800	427 407	427 509
900	427 600	427 702
1000	427 804	427 906
1200	428 000	428 102
1300	428 204	428 306
1400	428 408	428 500
1500	428 601	428 703
1600	428 805	428 907
1700	429 001	429 103
1800	429 205	429 307
1900	429 409	429 500
2000	429 602	429 704

Szafka wykonana jak szafka otwarta, z przodu zabudowana drzwiami suwanymi.
Dla L > 1700 szafka posiada 3 szt. drzwi.

W zamówieniu podać: nr szafki.

**SZAFKA WISZĄCA
z drzwiami suwanymi przezroczystymi
N19/03.051.**

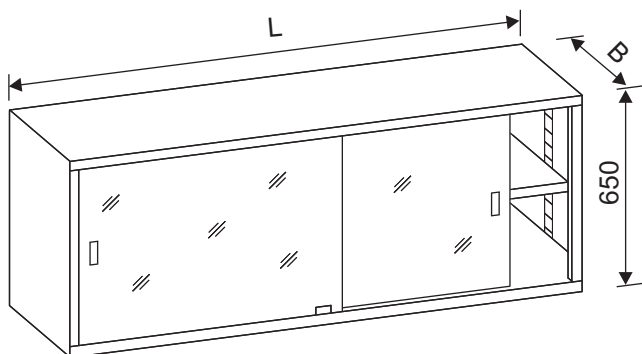

L \ B	nr szafki	
	350	400
800	429 806	429 908
900	430 001	430 103
1000	430 205	430 307
1200	430 409	430 500
1300	430 602	430 704
1400	430 806	430 908
1500	431 002	431 104
1600	431 206	431 308
1700	431 400	431 501

Szafka wykonana jak szafka otwarta, z przodu zabudowana drzwiami suwanymi.
Drzwi wykonane z płyty przezroczystej "PLEKSA" gr. 10 mm, u góry zawieszono na rolkach jezdnych przesuwanych po profilu aluminiowym, a u dołu prowadzone we wkładce wykonanej z tworzywa.

W zamówieniu podać: nr szafki.

**SZAFKA WISZĄCA NAROŻNA
N19/03.052.**

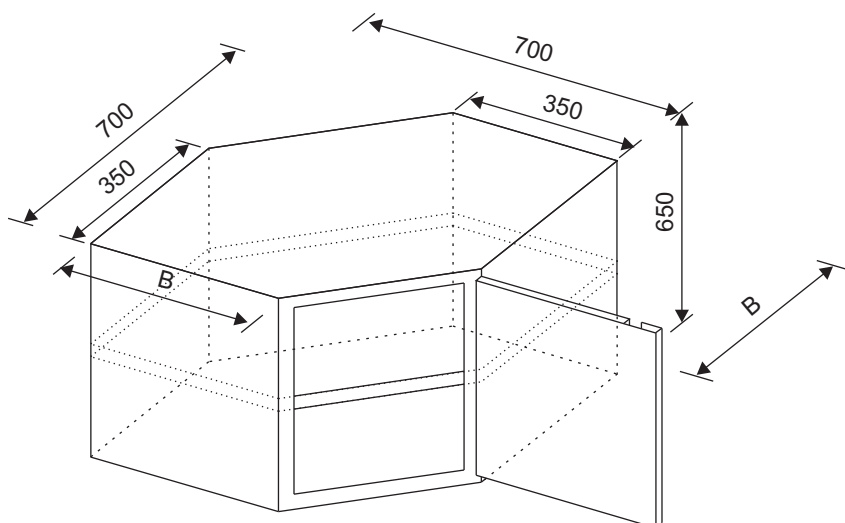

B	nr szafki	
	typ 1	typ 2
350	431 603	431 705
400	431 807	431 909

typ 1 - szafka otwarta - bez drzwi
typ 2 - szafka z drzwiami otwieranymi
jak na rysunku.

Wykonanie jak dla szafki otwartej i szafki z drzwiami otwieranymi.
Zawieszona na 2 listwach, znajdujących się na wyposażeniu szafki. Wewnątrz znajduje się półka przestawna.

W zamówieniu podać: nr szafki.

**PÓŁKA
N19/03.048.05.**

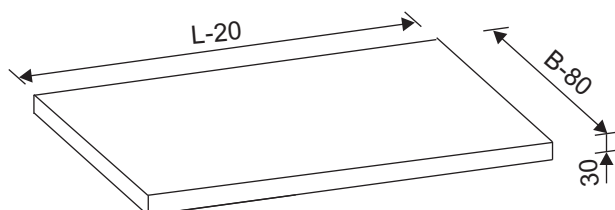

L	nr półki	
	350	400
400	432 003	432 105
500	432 207	432 309
600	432 400	432 502
700	432 604	432 706
800	432 808	432 900
1000	433 004	433 106
1200	433 208	433 300
1300	433 401	433 503
1400	433 605	433 707
1500	433 809	433 900
1600	434 005	434 107
1700	434 209	434 300
1800	434 402	434 504
1900	434 606	434 708
2000	434 800	434 901

Zamawiać oddzielnie w przypadku potrzeby zastosowania w szafkach wiszących drugiej półki.
Na wyposażeniu znajdują się również 4 wsporniki do zawieszania półki.

W zamówieniu podać: nr półki.

**LISTWA
N19/03.048.07.**

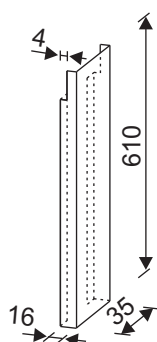

nr listwy	435 006
-----------	---------

Do zawieszania szafek wiszących.
Zamawiać w przypadku potrzeby zawieszenia szafki na większej ilości listew.

W zamówieniu podać: nr listwy.

**SZAFKA WISZĄCA
otwarta
N19/03.105.**

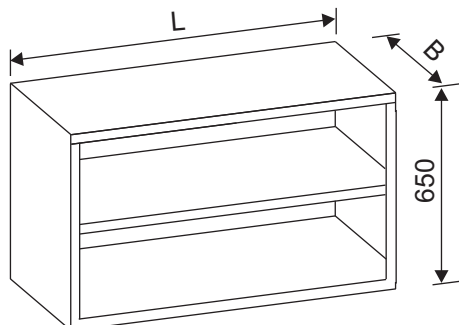

L \ B	Nr szafki	
	350	400
400	691 200	692 801
500	691 301	692 903
600	691 403	693 008
700	691 505	693 201
800	691 607	693 303
1000	691 709	693 405
1200	691 800	693 507
1300	691 902	693 609
1400	692 109	693 700
1500	692 200	693 802

Korpus szafki wykonany z blachy gr. 1 mm. Wewnątrz stała półka z blachy gr. 1 mm, wysokość zagięcia 30 mm. Dno szafki od spodu posiada wzdłużne usztywnienie.

W zamówieniu podać: nr szafki.

**SZAFKA WISZĄCA
z drzwiami otwieranymi
N19/03.106.**

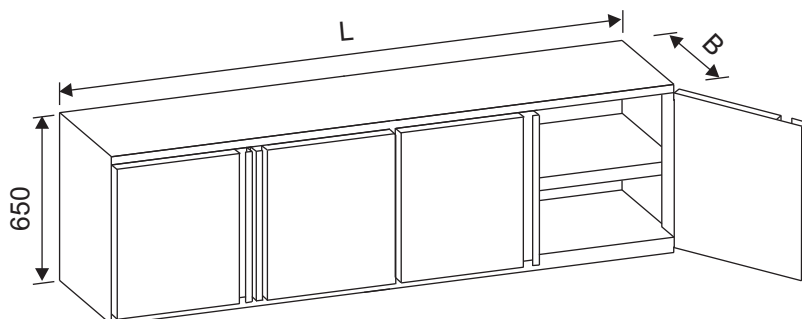

ilość drzwi	L \ B	Nr szafki	
		350	400
1	400	694 406	695 203
	500	694 508	695 305
2	800	694 600	695 407
	1000	694 701	695 509
3	1200	694 803	695 600
	1500	694 905	695 702
4	1600	695 000	695 804
	2000	695 101	695 906

Szafka wykonana jak wyżej, z przodu zabudowana drzwiami otwieranymi. Drzwi zawieszane są na zawiasach wewnętrznych przegubowych z domykaczem, niezależnie otwierane (bez listwy). Korpus 3 i 4-drzwiowy posiada z przodu 1 łącznik do zawieszania drzwi.

W zamówieniu podać: nr szafki.

**SZAFKA WISZĄCA
z drzwiami suwanymi
N19/03.107.**

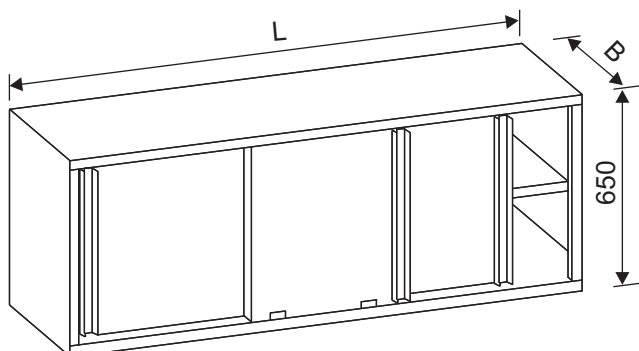

L \ B	Nr szafki	
	350	400
800	696 000	697 205
900	696 102	697 307
1000	696 204	697 409
1200	696 306	697 500
1300	696 408	697 602
1400	696 500	697 704
1500	696 601	697 806
1600	696 703	697 908
1700	696 805	698 002
1800	696 907	698 104
1900	697 001	698 206
2000	697 103	698 308

Szafka wykonana jak szafka otwarta, z przodu zabudowana drzwiami suwanymi.
Dla $L > 1700$ szafka posiada 3 szt. drzwi.

W zamówieniu podać: nr szafki.

**SZAFKA WISZĄCA
z drzwiami suwanymi przezroczystymi
N19/03.108.**

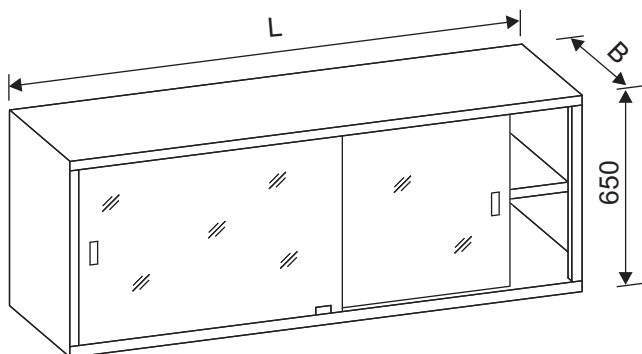

L \ B	Nr szafki	
	350	400
800	698 400	699 309
900	698 501	699 400
1000	698 603	699 502
1200	698 705	699 604
1300	698 807	699 706
1400	698 909	699 808
1500	699 003	699 900
1600	699 105	700 009
1700	699 207	700 100

Szafka wykonana jak szafka otwarta, z przodu zabudowana drzwiami suwanymi.
Drzwi wykonane z płyty przezroczystej "PLEKSA" gr. 10 mm, u góry zawieszane na rolkach jezdnych przesuwanych po profilu aluminiowym, a u dołu prowadzone we wkładce wykonanej z tworzywa.

W zamówieniu podać: nr szafki.

**SZAFKA WISZĄCA NAROŻNA
N19/03.109.**

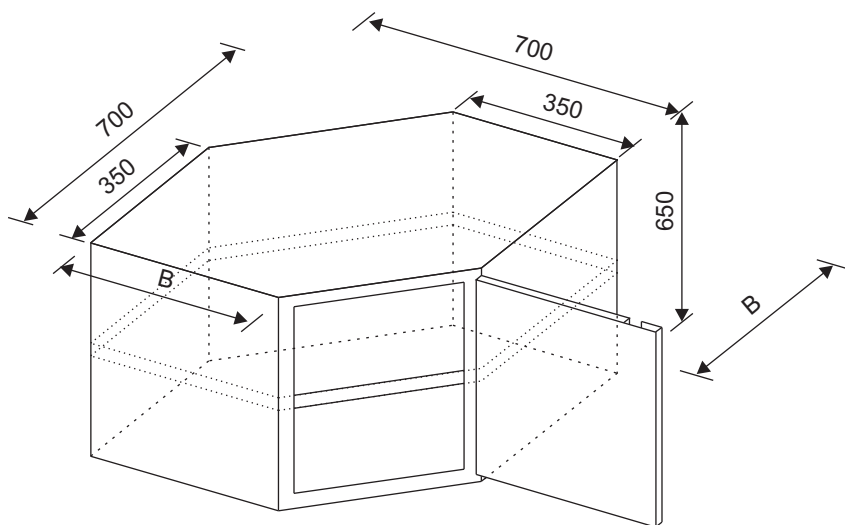

L	Nr szafki	
	typ 1	typ 2
350	700 202	700 406
400	700 304	700 508

typ 1 - szafka otwarta - bez drzwi
typ 2 - szafka z drzwiami otwieranymi
jak na rysunku.

Wykonanie jak dla szafki otwartej i szafki z drzwiami otwieranymi. Wewnątrz znajduje się stała półka.

W zamówieniu podać: nr szafki.

**PÓŁKA WISZĄCA
pojedyncza
N19/03.053.**

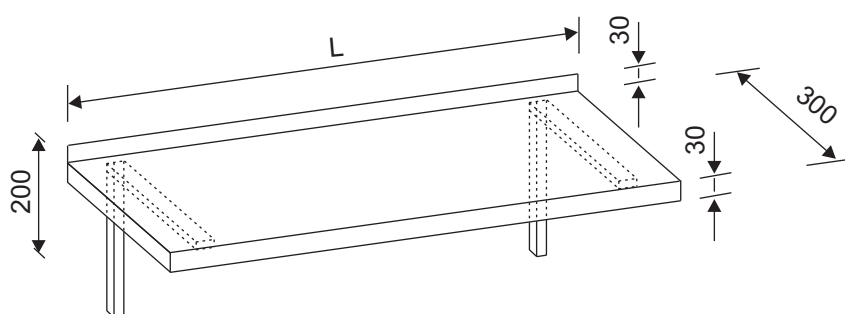

L	nr półki
600	435 108
700	435 200
800	435 301
1000	435 403
1200	435 505
1300	435 607
1400	435 709
1500	435 800
1600	435 902
1700	436 007
1800	436 109
1900	436 200
2000	436 302
2200	436 404
2400	436 506

Półka wykonana z blachy gr. 1 mm zamocowana na stałych konsolach z rury 30 x 30 x 1.
W konsoli znajdują się po 2 otwory $\varnothing 6,5$ do mocowania do ściany.
Dla $L > 1300$ półka posiada 3 konsole.

W zamówieniu podać: nr półki.

**PÓŁKA WISZĄCA
podwójna
N19/03.054.**

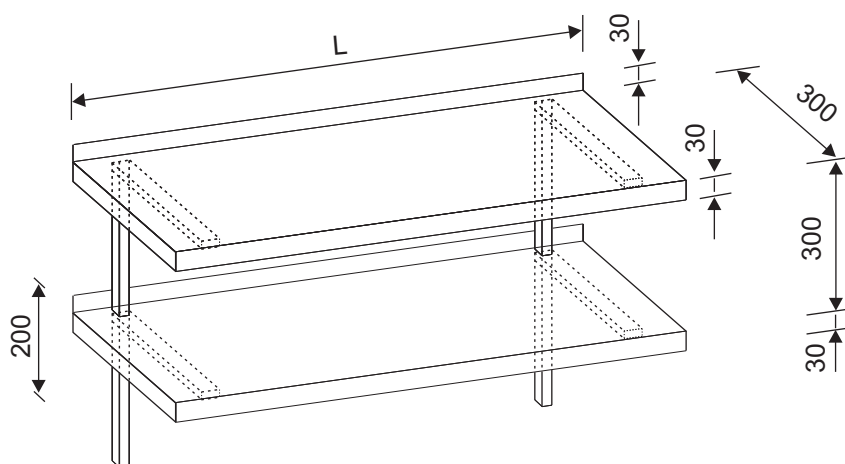

L	nr półki
600	436 608
700	436 700
800	436 801
1000	436 903
1200	437 008
1300	437 100
1400	437 201
1500	437 303
1600	437 405
1700	437 507
1800	437 609
1900	437 700
2000	437 802
2200	437 904
2400	438 009

Wykonanie jak wyżej.

W zamówieniu podać: nr półki.

PRZYKŁAD SKŁADANIA PÓŁKI WISZĄCEJ

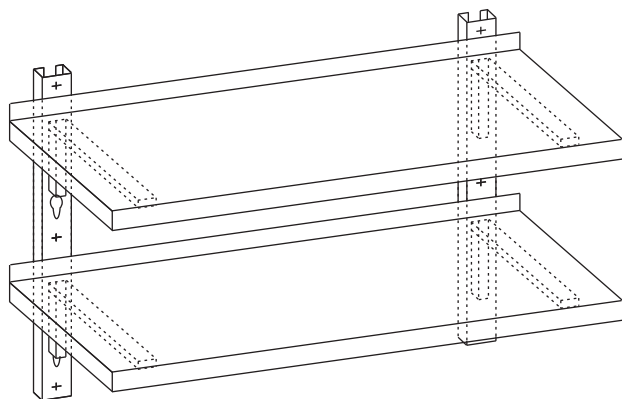

L	nr półki	
	pełna	gretingowa
600	438 100	439 600
700	438 202	439 702
800	438 304	439 804
1000	438 406	439 906
1200	438 508	440 000
1300	438 600	440 101
1400	438 701	440 203
1500	438 803	440 305
1600	438 905	440 407
1700	439 000	440 509
1800	439 101	440 600
1900	439 203	440 702
2000	439 305	440 804
2200	439 407	440 906
2400	439 509	441 000

Listwy mocowane do ściany.
Półki zawieszane na listwach (regulacja co 50 mm).
Dla L > 1300 półka zawieszana na 3 listwach.

Półkę zamawiać w n/w elementach.

PÓŁKA PEŁNA N19/03.055.

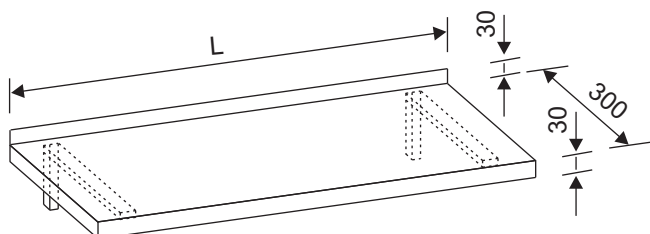

Półka wykonana z blachy gr. 1 mm.
Od spodu zamocowane wsporniki do zawieszenia na listwach.

W zamówieniu podać: nr półki.

PÓŁKA GRETINGOWA N19/03.056.

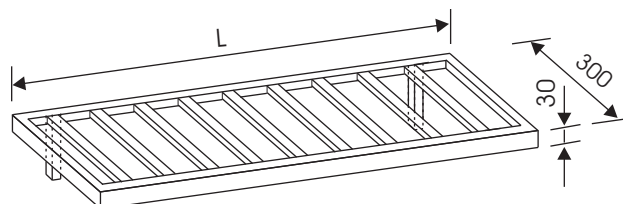

Półka wykonana z rury 30 x 30 x 1.
Od spodu zamocowane wsporniki do zawieszenia na listwach.
Poprzeczne listwy półki (greting) z blachy gr. 1 mm, szerokości 40 mm, prześwit ~ 60 mm.

W zamówieniu podać: nr półki.

LISTWA N19/03.057.

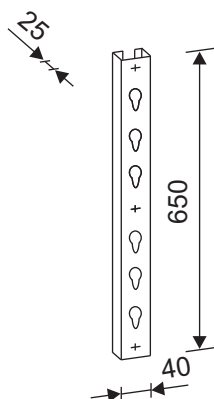

nr listwy	441 102
-----------	---------

Dla L > 1300 zamawiać 3 szt. na 1 kpl.

**SZAFKA MAGAZYNOWA
z 1-półką, jednodrzwiowa
N19/03.059.**

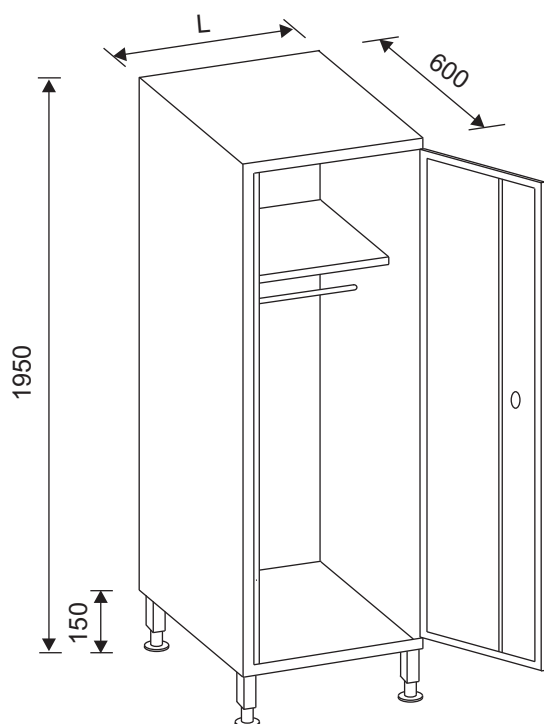

L	nr szafy
400	441 306
500	441 408
600	441 500

Wykonana z blachy gr. 1 mm, ustawiona na 4 nogach z rury 40 x 40 x 1,25.
Wyposażenie: u góry półka, pod półką drążek z wieszakami oraz na tyle wieszaki na ręczniki.
Półka wystawiana.
Drzwi prawe.
Zamknięcie drzwi zamkiem ryglowym.

W zamówieniu podać: nr szafy.

**SZAFKA MAGAZYNOWA
z 4-półkami, jednodrzwiowa
N19/03.060.**

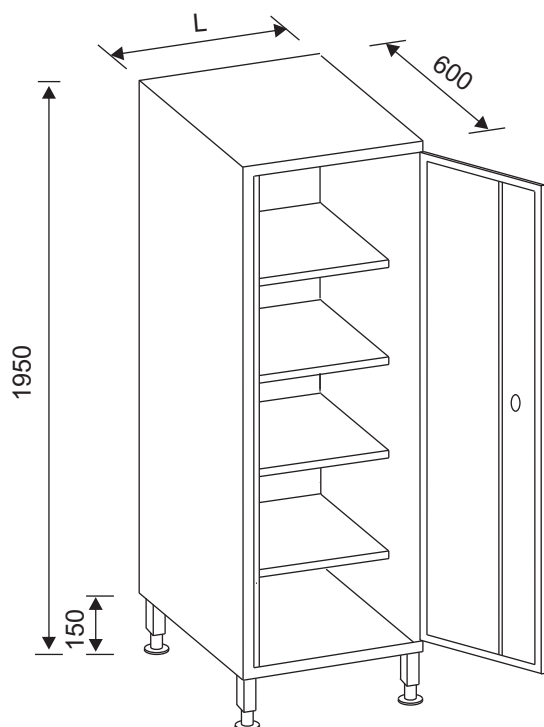

L	nr szafy
400	441 601
500	441 703
600	441 805

Wykonana z blachy gr. 1 mm, ustawiona na 4 nogach z rury 40 x 40 x 1,25.
Wyposażenie: 4 półki wyjmowane.
Drzwi prawe.
Zamknięcie drzwi zamkiem ryglowym.

W zamówieniu podać: nr szafy.

SZAFKA MAGAZYNOWA
z 4-półkami przestawnymi, dwudrzwiowa
N19/03.061.

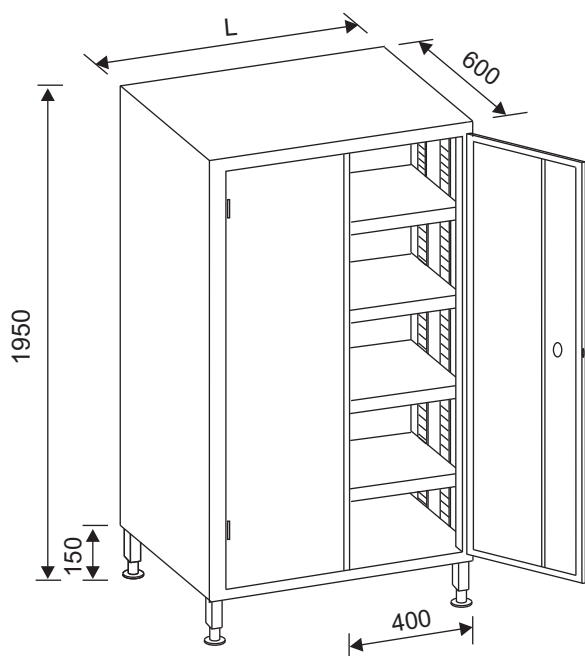

L	nr szafy
800	441 907
900	442 001
1000	442 103
1200	442 205

Wykonana z blachy gr. 1 mm, ustawiona na 4 nogach z rury 40 x 40 x 1,25.

Wyposażenie: 4 przestawne półki, regulacja co 43 mm

Zamknięcie drzwi zamkiem ryglowym 3-punktowym (środek, góra, dół).

W zamówieniu podać: nr szafy.

SZAFKA MAGAZYNOWA
z wewnętrzną przegrodą, dwudrzwiowa
N19/03.062.

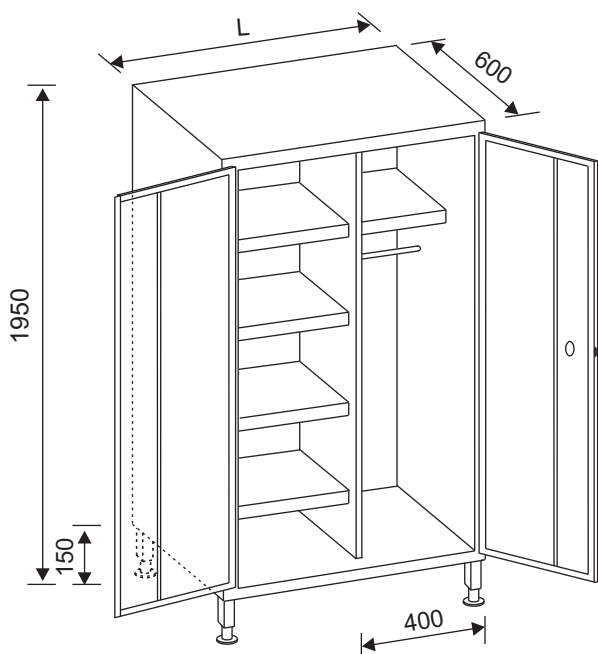

L	nr szafy
800	442 307
900	442 409
1000	442 500
1200	442 602

Wykonana z blachy gr. 1 mm, ustawiona na 4 nogach z rury 40 x 40 x 1,25.

Wyposażenie: w jednym przedziale 4 półki, w drugim; u góry półka, pod półką drążek z wieszakami oraz na tyle wieszaki na ręczniki. Szerokość tego przedziału dla wszystkich szaf wynosi 400 mm. Półki wystawiane.

Drzwi zamykane zamkiem ryglowym 3-punktowym (środek, góra, dół).

W zamówieniu podać: nr szafy.

SZAFA MAGAZYNOWA
z 4-półkami przestawnymi, drzwi suwane
N19/03.063.

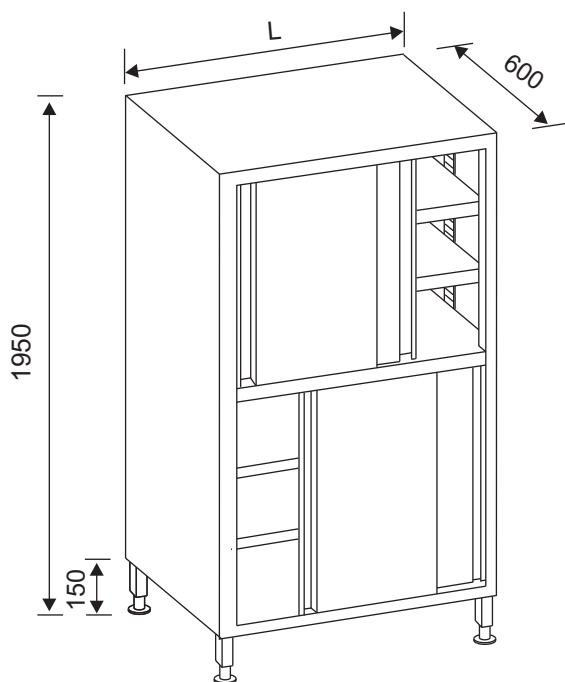

L	nr szafy
800	442 704
900	442 806
1000	442 908
1200	443 002

Wykonana z blachy gr. 1 mm, ustawiona na 4 nogach z rury 40 x 40 x 1,25.
Wyposażenie: 4 przestawne półki, regulacja co 45 mm.
W połowie wysokości znajduje się stała przegroda. Z przodu dwie pary drzwi suwanych.

W zamówieniu podać: nr szafy.

SZAFA PRZELOTOWA
z półkami przestawnymi, drzwi suwane
N19/03.064.

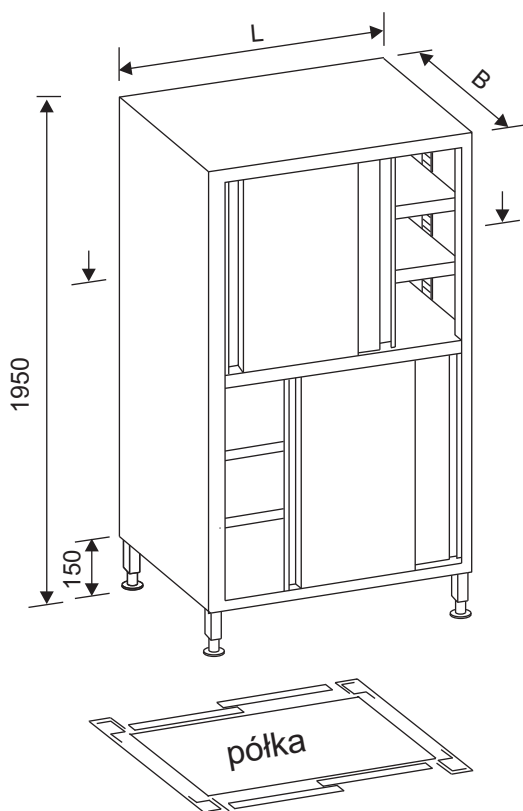

L	nr szafy (bez półek)	
	B=600	B=700
800	443 104	443 206
900	443 308	443 400
1000	443 501	443 603
1200	443 705	443 807

Wykonana z blachy gr. 1 mm, ustawiona na 4 nogach z rury 40 x 40 x 1,25.
W połowie wysokości znajduje się stała przegroda. Z przodu i z tyłu szafa zabudowana drzwiami suwanymi
Wyposażenie: półki przestawne lub gretingowe (określić w zamówieniu), regulacja co 43 mm.
Półki wg. N19/03.064.05. lub N19/03.064.06.

W zamówieniu podać: nr szafy (bez półek)
oraz nr i ilość półek.

**SZAFA PRZELOTOWA
z półkami przestawnymi
drzwi suwane przezroczyste
N19/03.065.**

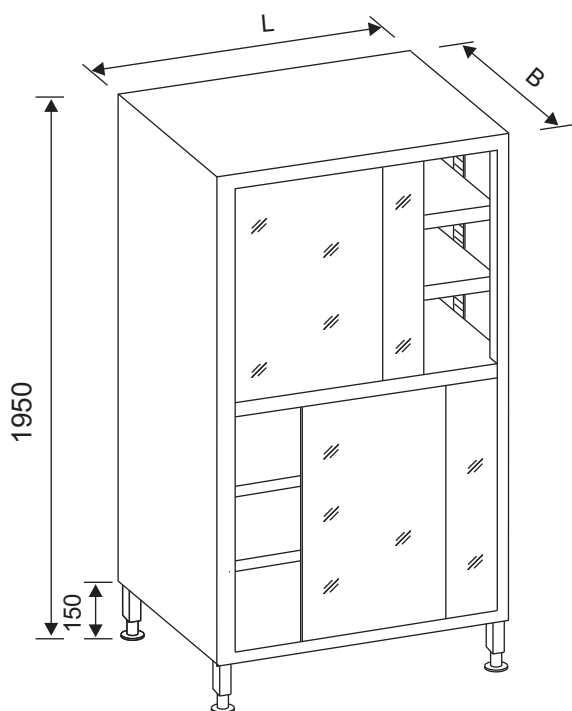

L	nr szafy (bez półek)	
	B=600	B=700
800	443 909	444 003
900	444 105	444 207
1000	444 309	444 400
1200	444 502	444 604

Wykonana jak szafa przelotowa wg. N19/03.064.
Drzwi wykonane z płyty przezroczystej "PLEKSA"
gr. 10 mm, u góry zawieszane na rolkach
przesuwanych po profilu aluminiowym, a u
dołu prowadzone we wkładce z tworzywa.

W zamówieniu podać: nr szafy (bez półek)
oraz ilość półek.

**PÓŁKA PEŁNA
N19/03.064.05.**

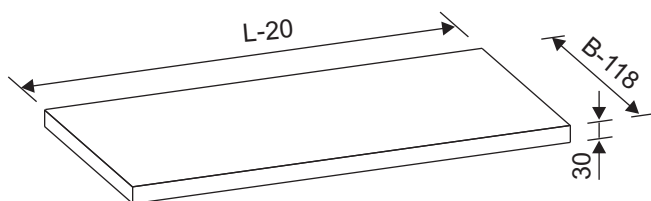

Do wyposażenia szaf przelotowych.
Wykonana z blachy gr. 1 mm, od spodu
posiada wzdłużne usztywnienie.

W zamówieniu podać: nr półki.

L	nr półki	
	B=600	B=700
800	444 706	444 808
900	444 900	445 004
1000	445 106	445 208
1200	445 300	445 401

**PÓŁKA GRETINGOWA
N19/03.064.06.**

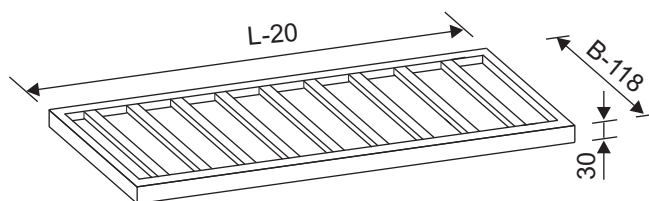

Do wyposażenia szaf przelotowych.
Rama półki i poprzeczne listwy gr. 1,5 mm.
Poprzeczne listwy (greting) szerokość
40 mm , prześwit ~60 mm.

W zamówieniu podać: nr półki.

L	nr półki	
	B=600	B=700
800	445 503	445 605
900	445 707	445 809
1000	445 900	446 005
1200	446 107	446 209

**REGAŁ MAGAZYNOWY
z półkami pełnymi
N19/03.066.**

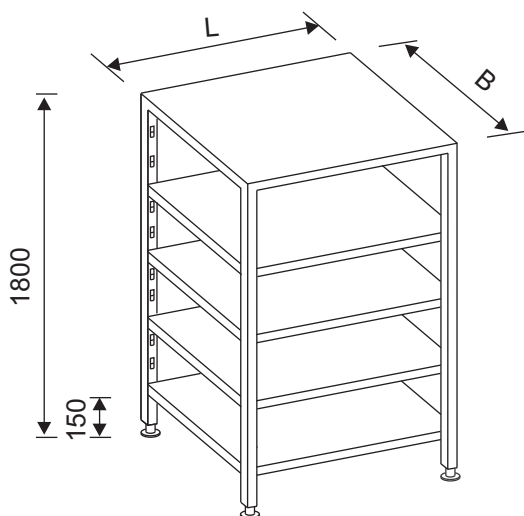

Max równomierne obciążenie 1 półki:
100 kg (typ S) 70 kg (typ A)

	L	nr regału		
		B=400	B=500	B=600
typ S	800	446 300	446 402	446 504
	1000	446 606	446 708	446 800
	1200	446 901	447 006	447 108
	1400	447 200	447 301	447 403
typ A	800	447 505	447 607	447 709
	1000	447 800	447 902	448 007
	1200	448 109	448 200	448 302

typ S - regał ze stali nierdzewnej
typ A - regał ze stopu aluminium

Nośniki wykonane z rury 30 x 30 x 1 (x 2 dla typu A)
półki z blachy gr. 1,5 mm (2 mm dla typu A) od
dołu z wzdłużnym usztywnieniem.
Górna i dolna półka przyspawane na stałe,
środkowe półki przestawne.

W zamówieniu podać: nr regału.

**REGAŁ MAGAZYNOWY
z półkami gretingowymi
N19/03.067.**

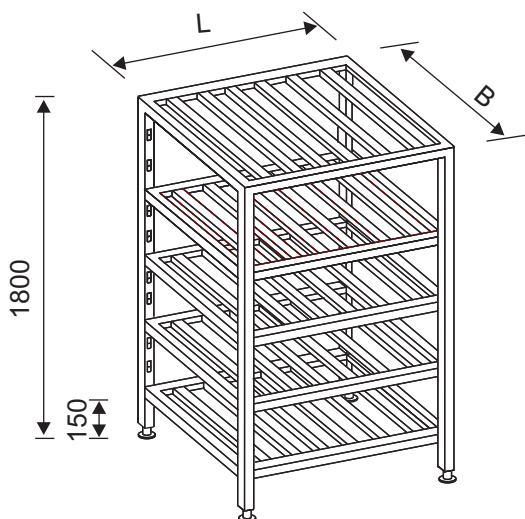

L	nr regału		
	B=400	B=500	B=600
800	448 404	448 506	448 608
1000	448 700	448 801	448 903
1200	449 008	449 100	449 201

Szkielet regału z rury 30 x 30 x 1.
Dolny i górny greting wspawany na stałe.
Środkowe półki gretingowe przestawne.
Rama półki i poprzeczne listwy z blachy
gr. 1,5 mm.
Listwy szerokości 40 mm, prześwit ~60 mm.

W zamówieniu podać: nr regału.

REGAŁ DO ROZMRAŻANIA N19/03.100.

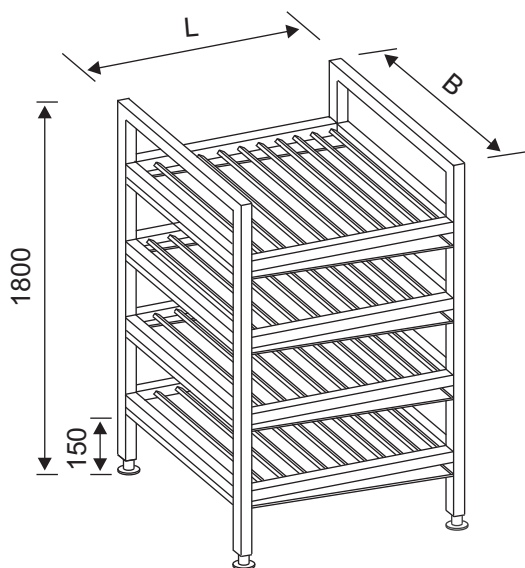

L x B	nr regału
800 x 400	027 805
800 x 500	027 907
800 x 600	028 001
1000 x 400	028 103
1000 x 500	028 205
1000 x 600	028 307

Szkielet regału z rury 30 x 30 x 1. Półki zbierające wodę z blachy gr. 1 mm, spust demontowalny wykonany z rury 20 x 2.

W zamówieniu podać: nr regału.

REGAŁ JEZDNY
na pojemniki GN
N19/03.068.

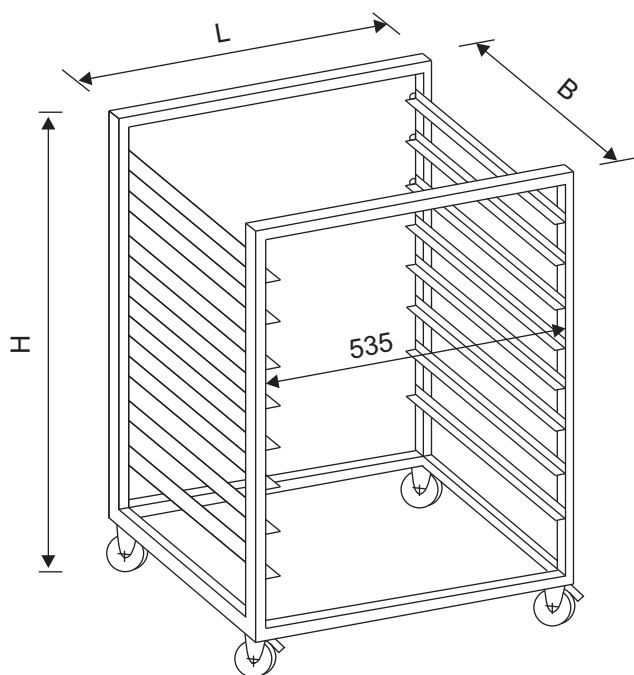

L x B x H	dla GN	nr regału
598 x 400 x 900	1/1 ; 2/4	449 303
598 x 400 x 1800		449 405
598 x 660 x 900	2/1 ; 1/1 ; 2/4	449 507
598 x 660 x 1800		449 609

Wymiary GN

2/1 - 530 x 650	2/3 - 325 x 352
1/1 - 530 x 325	1/3 - 325 x 176
2/4 - 530 x 162	1/2 - 325 x 265
	2/8 - 325 x 132

Szkielet regału z rury 30 x 30 x 1, ustawiony na 4 kółkach $\varnothing 125$ (dwa z blokadą). Wsporniki na pojemniki - kątownik z blachy 1,5 o wymiarach 15 x 30 (wysokość), od tyłu z zagięciem zabezpieczającym pojemnik przed wysunięciem. Prześwit między wspornikami wynosi 535 mm, rozstaw wsporników 110 mm. Regał przewidziany na 14 (6 dla H=900) pojemników.

W zamówieniu podać: nr regału.

REGAŁ JEZDNY
na pojemniki GN
N19/03.069.

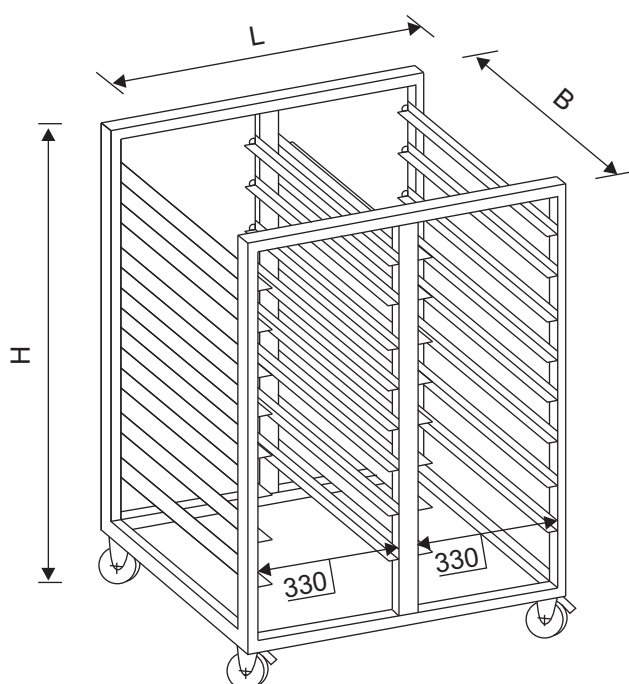

L x B x H	dla GN	nr regału
756 x 550 x 900	1/1 ; 2/3 ; 1/3	449 700
756 x 550 x 1800	1/2 ; 2/8	449 802

Regał z dwoma rzędami wsporników na pojemniki GN. Wykonanie jak wyżej. Regał przewidziany na 28 (12 dla H=900) pojemników.

W zamówieniu podać: nr regału.

REGAŁ JEZDNY
na pojemniki GN, z płytą roboczą
N19/03.070.

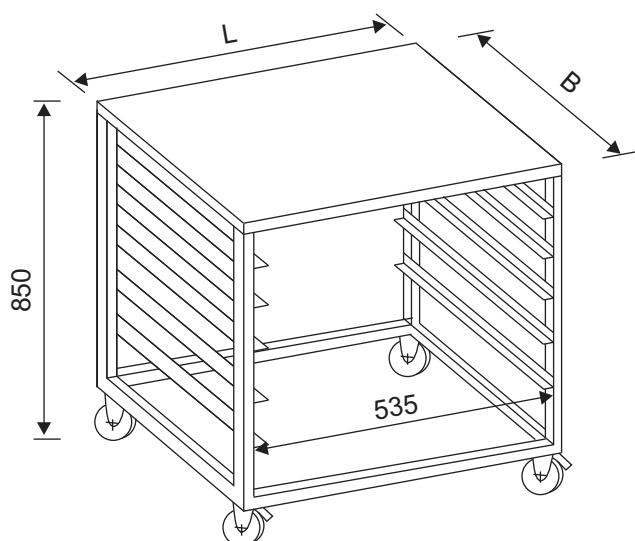

L x B x H	dla GN	nr regału
600 x 400	1/1 ; 2/4	449 904
600 x 650	2/1 ; 2/4	450 008

Szkielet regału wykonany z rury 30 x 30 x 1, ustawiony na 4 kółkach $\varnothing 125$ (dwa z blokadą). Płyta robocza z blachy gr. 1 mm zagięta na wysokość 30 mm, od dołu wzdłużne usztywnienie. Wsporniki na pojemniki: kątownik z blachy 1,5 mm o wymiarach 15 x 30 (wysokość) od dołu zagięcie zabezpieczające pojemnik przed wysunięciem. Prześwit między wspornikami 535 mm, rozstaw wsporników 110 mm. Regał przewidziany na 5 pojemników.

W zamówieniu podać: nr regału.

REGAŁ JEZDNY
na pojemniki GN, z płytą roboczą
N19/03.071.

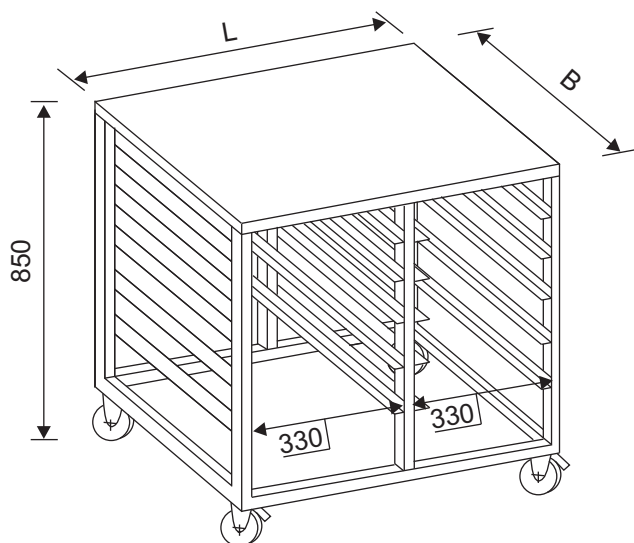

L x B x H	dla GN	nr regału
758 x 550	1/1;2/3;1/3 1/2;2/8	450 100

Regał u dołu posiada dwa rzędy wsporników na pojemniki GN. Wykonanie jak wyżej. Regał przewidziany na 10 pojemników.

W zamówieniu podać: nr regału.

REGAŁ NA TACE
N19/03.090.

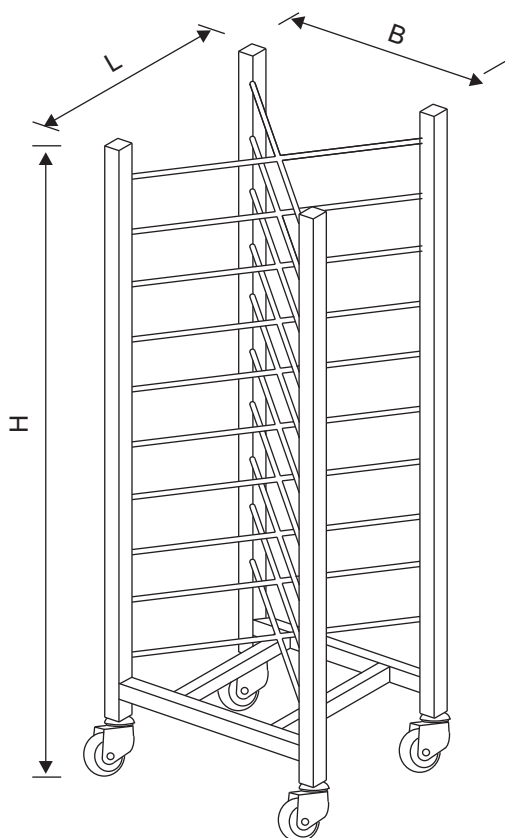

L x B x H x t	n	nr regału
650 x 600 x 1800/110	15	825 700
650 x 600 x 1800/150	11	825 801

Przewidziany do piekarni na tace do wypieku ciasta o wymiarach 400 x 600, 530 x 650, 580 x 780.
Szkielet wykonany z rury 30 x 30 x 1, ustawiony na 4 kółkach Ø125 (dwa z blokadą).
Konstrukcja prętowa wsporników umożliwia dostęp do regału z 4 stron.
Rozstaw wsporników ("t") oraz ich ilość ("n") podana w tabelce.

W zamówieniu podać: nr regału.

REGAŁ NA TACE
N19/03.091.

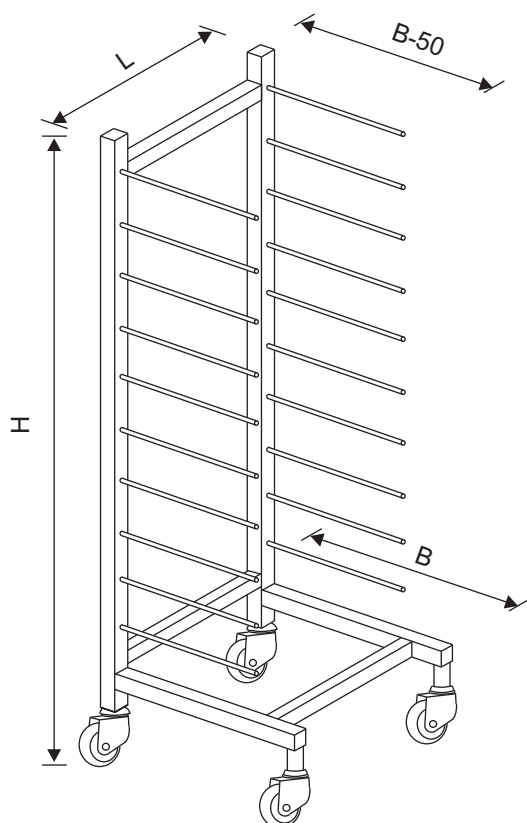

L x B x H x t	n	nr regału
550 x 500 x 1800/110	15	825 903
550 x 500 x 1800/150	11	826 008

Przeznaczenie jak wyżej.
Szkielet wykonany z rury 30 x 30 x 1, ustawiony na 4 kółkach (dwa z blokadą).
Wsporniki wykonane z prętów Ø12.
Rozstaw wsporników ("t") oraz ich ilość ("n") podana w tabelce.

W zamówieniu podać: nr regału.

**REGAŁ DO WĘDZARNI
N19/03.072.**

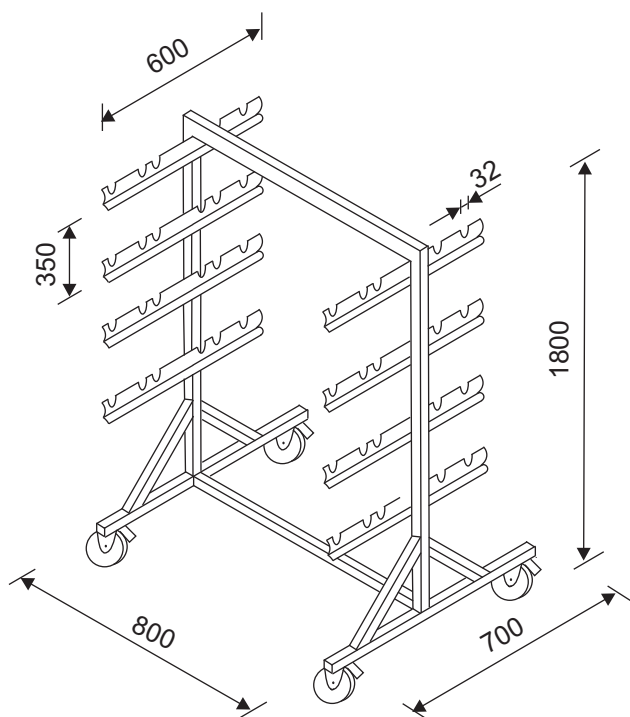

nr regału 450 201

Max obciążenie: 200 kg.

Przewidziany do pracy w wędzarni w temperaturze do 250° C.

Szkielet wykonany z rury 30 x 30 x 1.

Wsporniki do zawieszania kiji wędzarniczych wykonane z blachy 1,5 mm profilowanej.

Wycięcia na kije szerokości 32 mm, rozstawione co 100 mm (6 wycięć na wsporniku).

Rozstaw między wspornikami 350 mm, 4 kółka jezdne Ø125 (dwa z blokadą) przystosowane do pracy w podwyższonej temperaturze.

W zamówieniu podać: nr regału.

**REGAŁ DO MASARNI
na tusze
N19/03.073.**

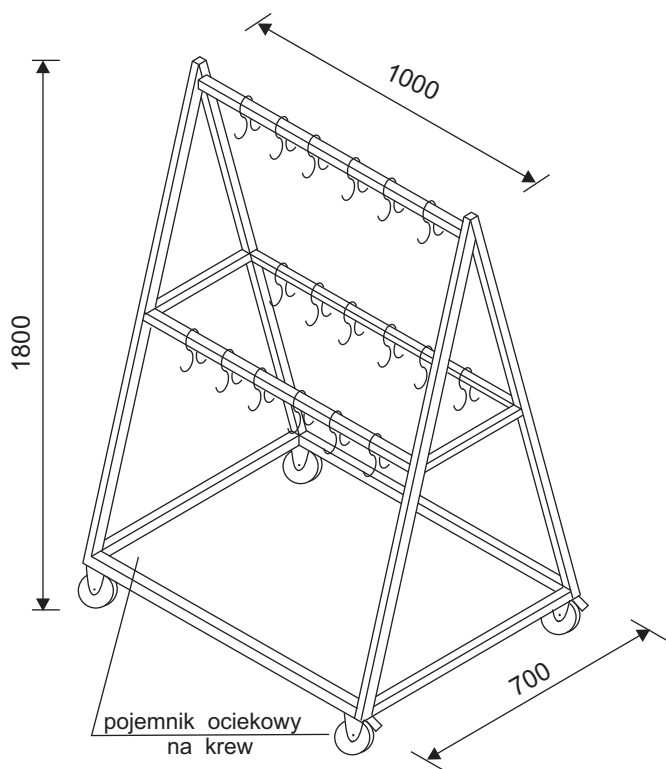

nr regału 450 303

Max obciążenie: 200 kg.

Przewidziany do pracy w masarni do przewożenia tuszy.

Szkielet wykonany z rury 30 x 30 x 1, ustawiony na 4 kółkach Ø125 (dwa z blokadą)

Do 3 poziomych poprzeczek przyspawane są z obu stron haki z pręta Ø8 na rozstawie co 160 mm (po 6 szt. na jednej poprzeczce).

U dołu znajduje się wymowany pojemnik ociekowy na krew wykonany z blachy gr. 1,5 mm.

W zamówieniu podać: nr regału.

**REGAŁ MAGAZYNOWY
z półkami pełnymi
N19/03.101.**

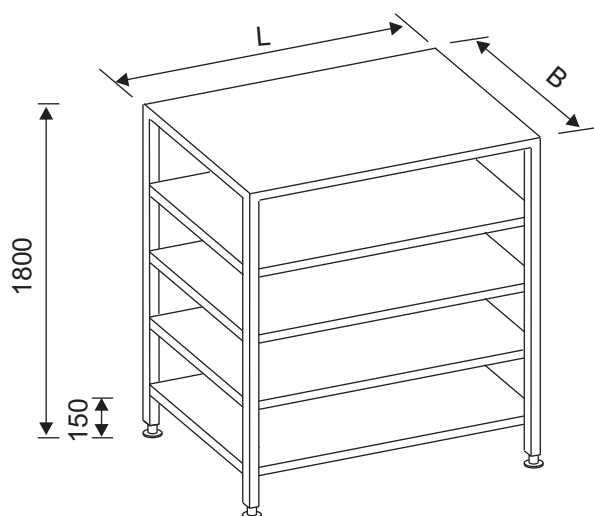

L	Nr regału		
	B=400	B=500	B=600
800	673 602	674 002	674 400
1000	673 704	674 104	674 501
1200	673 806	674 206	674 603
1400	673 908	674 308	674 705

Nośniki wykonane z rury 30 x 30 x 1 półki z blachy gr. 1,5 mm od dołu z wzdłużnym usztywnieniem. Półki przyspawane na stałe.

W zamówieniu podać: nr regału.

Max równomierne obciążenie 1 półki 100 kg

**REGAŁ MAGAZYNOWY
z półkami pełnymi
N19/03.102.**

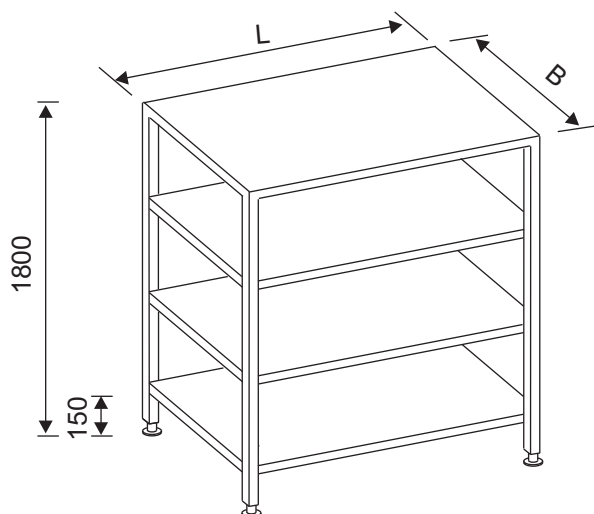

L	Nr regału		
	B=400	B=500	B=600
800	674 807	675 207	675 604
1000	674 909	675 309	675 706
1200	675 003	675 400	675 808
1400	675 105	675 502	675 900

Nośniki wykonane z rury 30 x 30 x 1 półki z blachy gr. 1,5 mm od dołu z wzdłużnym usztywnieniem. Półki przyspawane na stałe.

W zamówieniu podać: nr regału.

Max równomierne obciążenie 1 półki 100 kg

**REGAŁ MAGAZYNOWY
z półkami gretingowymi
N19/03.103.**

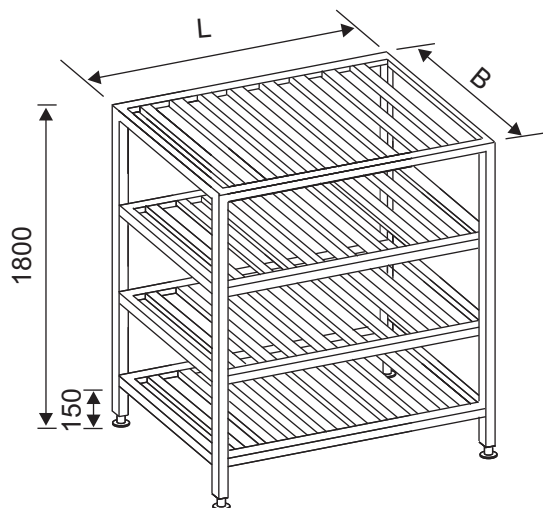

L	Nr regału		
	B=400	B=500	B=600
800	676 004	676 300	676 605
1000	676 106	676 401	676 707
1200	676 208	676 503	676 809

Szkielet regału z rury 30 x 30 x 1.
Gretingi wspawane na stałe.
Rama półki i poprzeczne listwy z blachy
gr. 1,5 mm.
Listwy szerokości 40 mm, prześwit ~60 mm.

W zamówieniu podać: nr regału.

**REGAŁ MAGAZYNOWY
z półkami gretingowymi
N19/03.104.**

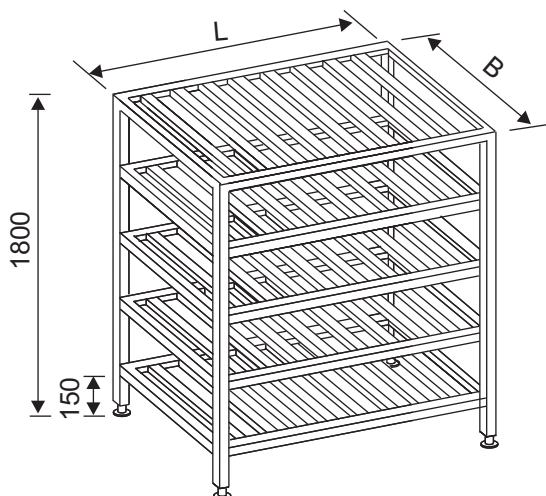

L	Nr regału		
	B=400	B=500	B=600
800	676 900	677 209	677 504
1000	677 005	677 300	677 606
1200	677 107	677 402	677 708

Szkielet regału z rury 30 x 30 x 1.
Gretingi wspawane na stałe.
Rama półki i poprzeczne listwy z blachy
gr. 1,5 mm.
Listwy szerokości 40 mm, prześwit ~60 mm.

W zamówieniu podać: nr regału.

WÓZEK KELNERSKI
2-półkowy
N19/03.074.

L x B	nr wózka	
	typ 1	typ 2
800 x 500	450 405	450 700
1000 x 500	450 507	450 802
1000 x 600	450 609	450 904

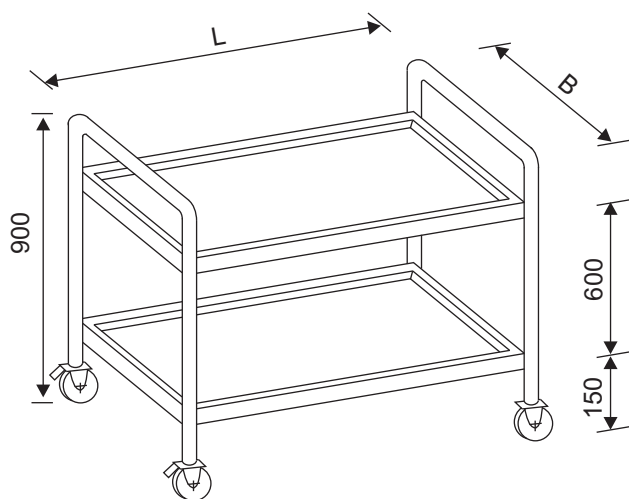

Max obciążenie: 80 kg.

typ 1 - bez zabezpieczenia (jak na rysunku)
 typ 2 - górna półka z dodatkowym zabezpieczeniem

Wykonanie: 2 nośniki z rury $\varnothing 25$ ustawione na 4 kółkach $\varnothing 80$ (dwa z blokadą).
 Półki z blachy gr. 1,5 mm posiadają wokoło obrzeże zabezpieczające, wysokie na 10 mm. Półki przyspawane do nośników. Boczne zagięcie półki wysokie na 40 mm. Rozstaw między półkami 600 mm. Zabezpieczenie w typie 2 z pręta $\varnothing 8$ wysokie na 50 mm.

W zamówieniu podać: nr wózka.

dla typu 2

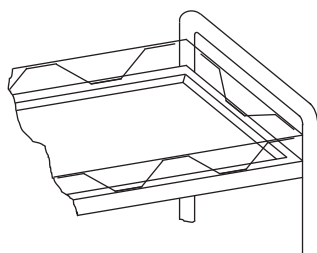

WÓZEK KELNERSKI
3-półkowy
N19/03.075.

L x B	nr wózka	
	typ 1	typ 2
800 x 500	451 009	451 304
1000 x 500	451 100	451 406
1000 x 600	451 202	451 508

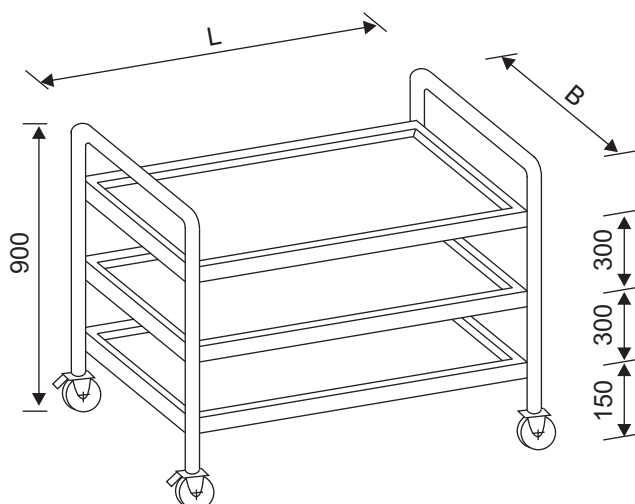

Max obciążenie: 80 kg.

Wykonanie jak wyżej.
 Rozstaw między półkami 300 mm.

W zamówieniu podać: nr wózka.

**WÓZEK TRANSPORTOWY
N19/03.076.**

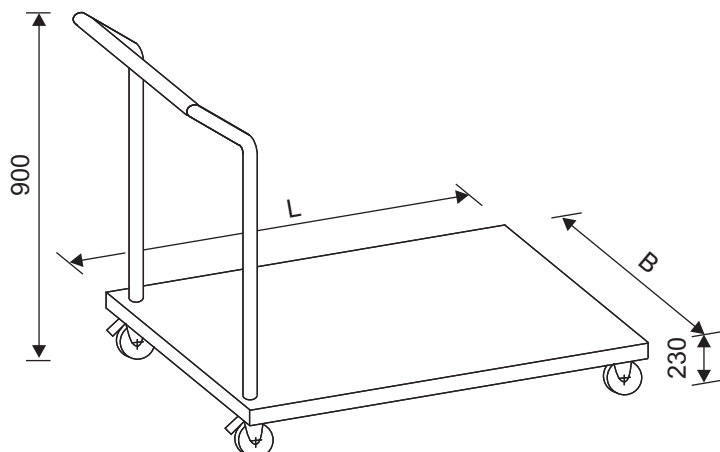

L x B	nr wózka
500 x 500	451 600
800 x 500	451 701
800 x 600	451 803
1000 x 600	451 905

Max obciążenie: 200 kg.

Dolna płyta wykonana z blachy gr. 1,5 mm z usztywnieniem od dołu. Boczne zagięcie płyty wysokie na 50 mm.

Wózek ustawiony na 4 kółkach \varnothing 125 (dwa z blokadą).

Uchwyt do manewrowania wózkiem z rury \varnothing 25 przyspawany do dolnej płyty.

W zamówieniu podać: nr wózka.

**WÓZEK JEZDNY Z BASENEM
N19/03.092.**

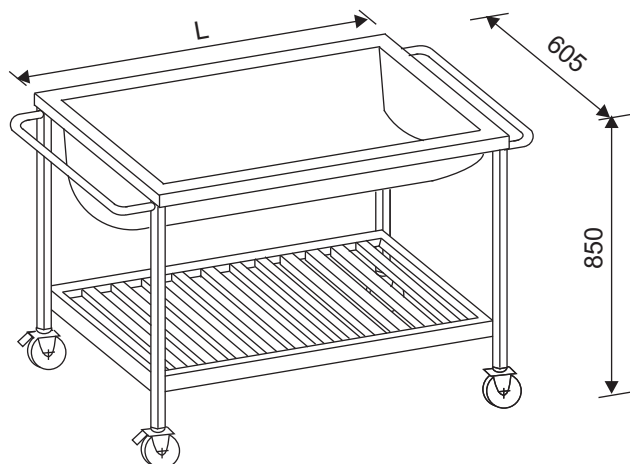

L	nr wózka	
	typ 1	typ 2
800	837 506	837 801
1000	837 608	837 903
1200	837 700	838 008

Max obciążenie: 200 kg.

typ 1 - wózek bez półki

typ 2 - ja na rysunku z półką gretingową

Szkielet z rury kwadratowej 30 x 30 x 1 ustawiony na 4 kółkach \varnothing 125 (dwa z blokadą).

Półka gretingowa ma poprzeczne listwy szer. 40 mm gięte z blachy gr. 1 mm.

Prześwit między listwami wynosi 60 mm.

Basen posiada zawór kulowy 1/2".

W zamówieniu podać: nr wózka.

OKAP PRZYŚCIENNY N19/03.077.

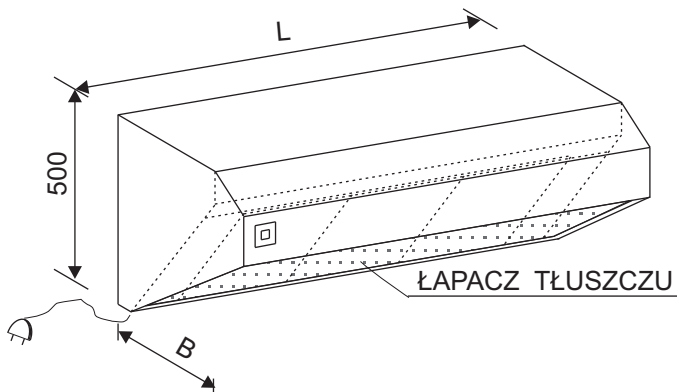

L	nr okapu			
	typ 1 bez filtrów		typ 3 z łapaczem tłuszczu	
	B=600	B=800	B=600	B=800
800	836 709	836 800	740 602	740 704
1000	837 109	837 200	740 806	740 908
1200	452 000	452 101	741 002	741 104
1500	452 203	452 305	741 206	741 308
1800	452 407	452 509	741 400	741 501
2000	452 600	452 702	741 603	741 705
2200	452 804	452 906	741 807	741 909
2400	453 000	453 102	742 003	742 105

Wykonany z blachy gr. 1 mm w wersji zgrzewano-spawanej.

Wyposażenie: oświetlenie jarzeniowe 1 x 20 W
(dla L > 2000 2 x 20 W)

Mocowanie: na listwach przykręconych do ściany (znajdują się na wyposażeniu).

Przyłączenie do instalacji wyciągowej: wykonuje zamawiający.

Wyposażenie okapu np. króciec do uzgodnienia z producentem. W zamówieniu należy wówczas określić jego wymiary zewnętrzne oraz umiejscowienie np. króciec $\varnothing 247 \times 100$ umiejscowiony centralnie w suficie.

W zamówieniu podać: nr okapu.

OKAP CENTRALNY N19/03.078.

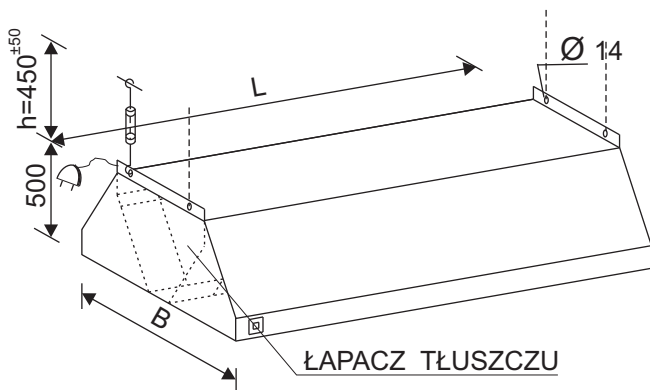

Wykonanie, wyposażenie i przyłączenie do instalacji wyciągowej jak wyżej.
Oświetlenie jarzeniowe: 2 x 20 W
(dla L > 2000 4 x 20 W).

Mocowanie: do sufitu na zawieszach (znajdują się na wyposażeniu okapu o wymiarze $h=450 \pm 50$).
Inną długość zawiesi podać w zamówieniu.

W zamówieniu podać: nr okapu.

L	nr okapu							
	typ 1 - bez filtrów				typ 3 - z łapaczem tłuszczu			
	B=1200	B=1600	B=2200	B=2400	B=1200	B=1600	B=2200	B=2400
1200	833 105	833 207	833 309	833 400	742 207	742 309	742 400	742 502
1500	454 409	454 500	833 900	834 004	742 604	742 706	742 808	742 900
1800	454 602	454 704	834 300	834 401	743 004	743 106	743 208	743 300
2000	454 806	454 908	835 107	835 209	743 401	743 503	743 605	743 707
2200	455 002	455 104	835 504	835 606	743 809	743 900	744 005	744 107
2400	455 206	455 308	835 901	836 006	744 209	744 300	744 402	744 504
2900	455 400	455 501	836 301	836 403	744 606	744 708	744 800	744 901

**POJEMNIK NA ODPADKI
na kółkach
N19/03.079.**

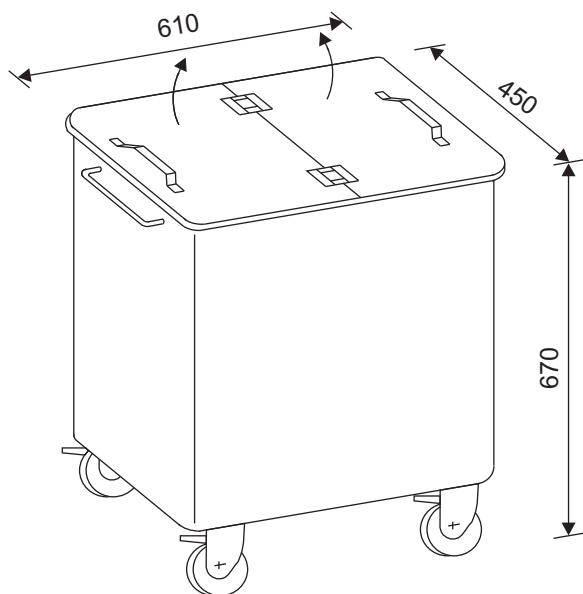

nr pojemnika 456 808

Pojemność: 70 l.

Wykonany z blachy gr. 1,5 mm.
Korpus pojemnika w wersji spawanej, narożniki boczne i dolne pojemnika zaokrąglone. Pokrywa otwierana dwustronnie, cała zdejmowana. Z jednej strony znajduje się uchwyt z rury $\varnothing 25$ do pchania i wywracania pojemnika. Pojemnik ustawiony jest na 4 kółkach $\varnothing 80$ (wszystkie z blokadą).

W zamówieniu podać: nr pojemnika.

**POJEMNIK NA ODPADKI
N19/03.080.**

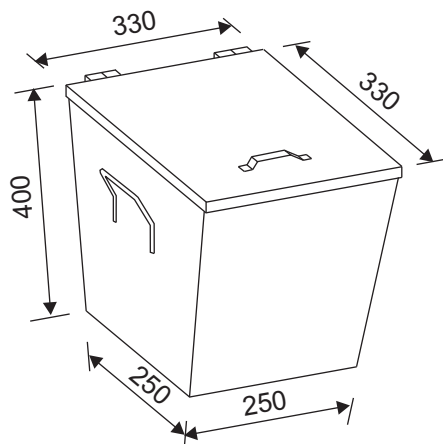

nr pojemnika 456 900

Pojemność: 20 l.

Wykonany z blachy gr. 1,5 mm w wersji spawanej. Pokrywa otwierana na zawiasach. Po bokach przyspawane 2 uchwyty prętowe $\varnothing 8$ do przenoszenia pojemnika.

W zamówieniu podać: nr pojemnika.

**STOJAK DO WORKA NA ODPADKI
N19/03.081.**

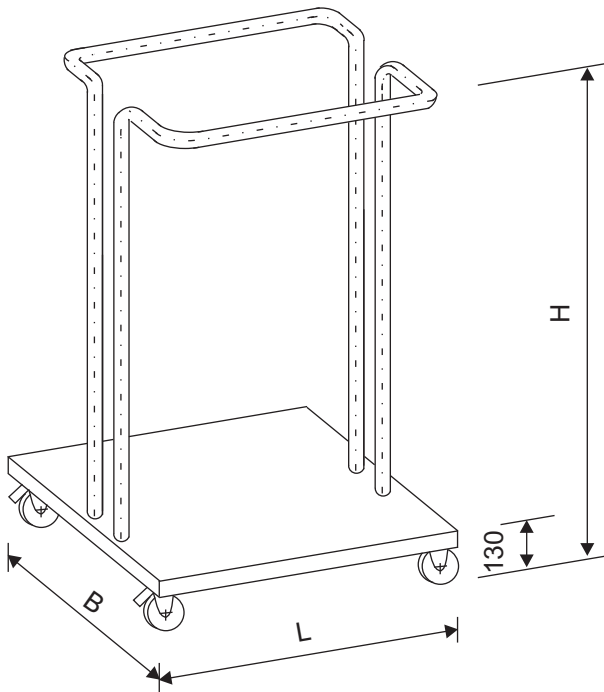

L x B x H	nr stojaka	wymiary worka
350 x 350 x 850	609 702	575 x 1000
450 x 450 x 850	609 804	700 x 1100

Dolna płyta wykonana z blachy gr. 1,5 mm z usztywnieniami od dołu.
Stojak ustawiony na 4 kółkach \varnothing 80.
Worek na odpadki mocowany na sprężystych pałkach z rury \varnothing 21.

W zamówieniu podać: nr stojaka.

**POJEMNIK NA ODPADKI
N19/03.098.**

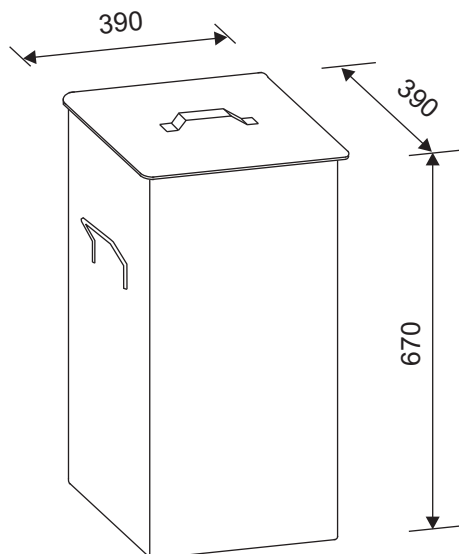

nr pojemnika	340 759
---------------------	----------------

Pojemność - 80 l
Wykonany z blachy grubości 1,5 mm w wersji spawanej.
Pokrywa otwierana na zawiasach.
Po bokach przyspawane 2 uchwyty prętowe \varnothing 12 do przenoszenia pojemnika.

W zamówieniu podać: nr pojemnika.

Fabryka Sprzętu Okrętowego

MEBLOMOR S.A.

64-700 Czarnków, ul. Kościuszki 75

tel. 48 67 255-28-51, fax. 48 67 255-37-60

email: zbyt@meblomor.pl www.meblomor.pl