

Przeznaczenie

Stoły do pracy mają zastosowanie do pomieszczeń żywieniowych na statkach wodnych. Służą do przechowywania sprzętu kuchennego. Przewidziane do montażu przy ścianach pionowych, w narożniku lub między ścianami pionowymi o kątach prostych na pokładzie poziomym lub pochyłym z zakresem regulacji wysokości 30 mm.

Wykonanie wyrobu

Stoły wykonane są z blach i profili nierdzewnych (0H18N9).

Stoły są demontowalne i można je demontować na dwa podzespoły:

- płyta wierzchnia,
- korpus (korpus o dł. pow. 2000mm jest demontowalny na dwie części).

Stoły wykonywane są w wielkościach podanych w tabeli wielkości oraz w odmianach dotyczących korpusu i typach dotyczących płyty wierzchniej

Wyróżnik wyrobu

W celu jednoznacznego określenia wyrobu, wyróżnik powinien zawierać:

- wielkość
- typ
- odmianę

Warunki dostawy

Stoły dostarczane są w stanie zmontowanym bez elementów mocujących do pokładu i ścian

Opakowanie i transport

Dostawa do odbiorcy odbywa się krytymi środkami transportu. Stoły zapakowane są w folię.

Oznaczenie wyrobu w zamówieniu

W zamówieniu należy podać w kolejności:

- nazwę wyrobu
- wyróżnik
- nr karty katalogowej

Przykład oznaczenia wyrobu

Nazwa wyrobu	Wyróżnik	Nr karty katalogowej
Stół	1200-1-L	N19/35.8005

Gwarancja

Okres gwarancji - 12 miesięcy od chwili przekazania statku do eksploatacji.

UWAGA

Producent zastrzega sobie prawo autorskie mebla oraz możliwość wprowadzenia zmian wynikających z postępu technicznego.

STOŁY DO PRACY

WORKING TABLES

N19

35.

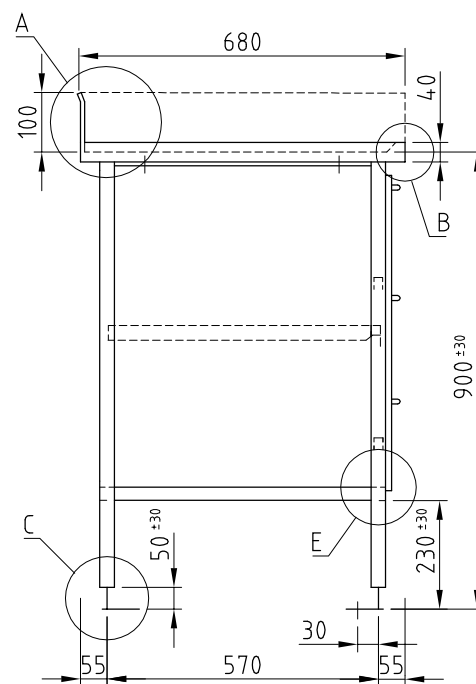
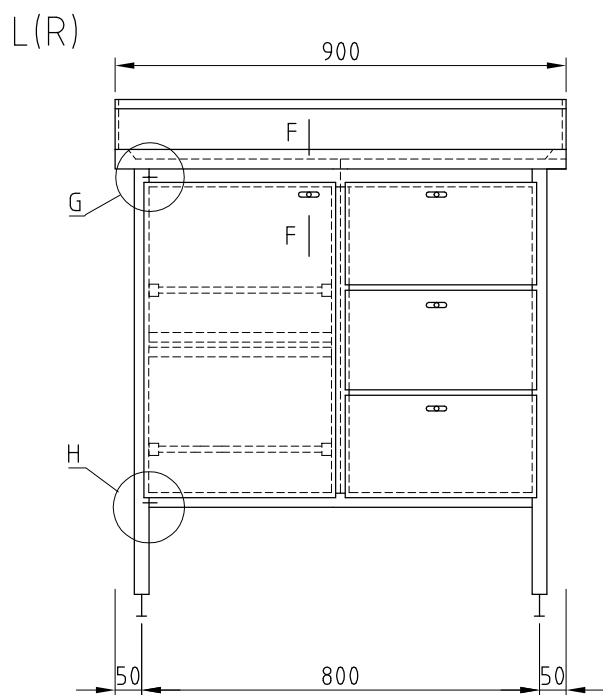
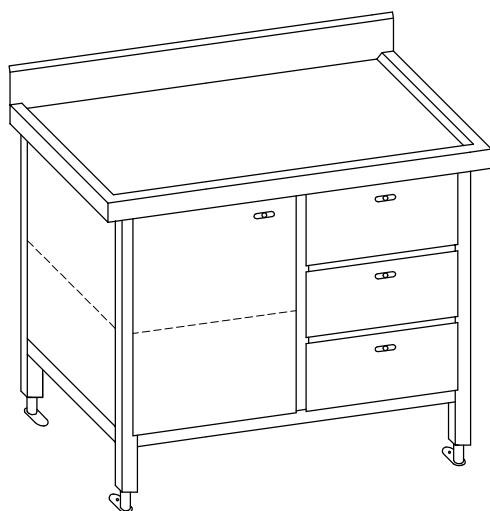

Typy płyt

TYP 1

TYP 2

TYP 3

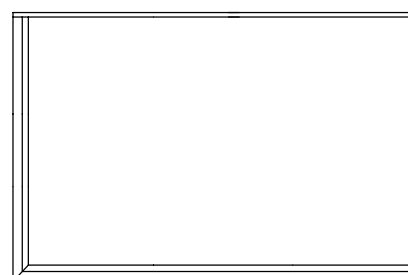
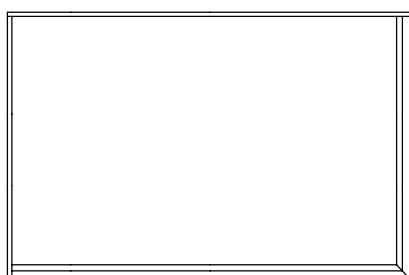
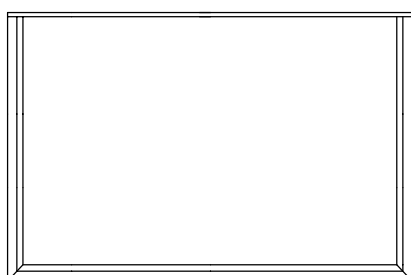

L(R)

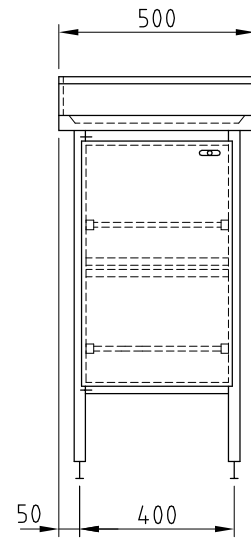
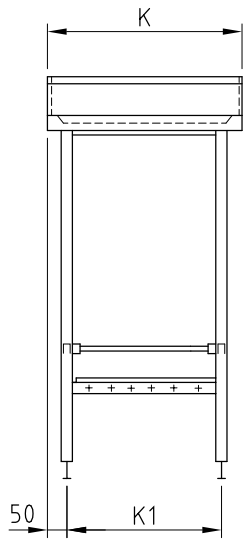

K	K1	Masa (kg)
500	400	19
600	500	20
700	600	21
800	700	23
900	800	25
1000	900	27
1100	1000	29
1200	1100	31

8001

8002

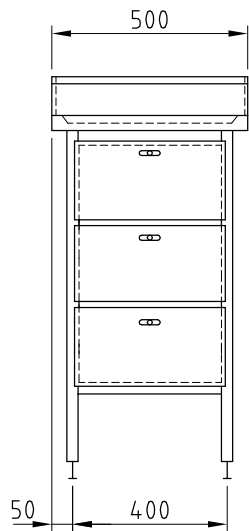

8003

L(R)

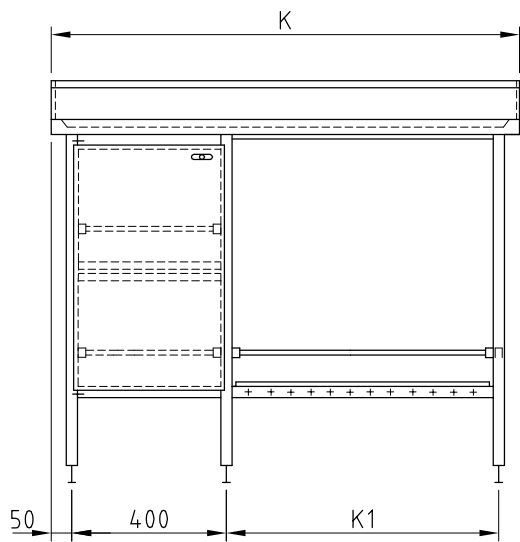

K	K1	Masa (kg)
1000	500	41
1100	600	44
1200	700	46
1300	800	48
1400	900	50
1500	1000	52
1600	1100	54

8005

L(R)

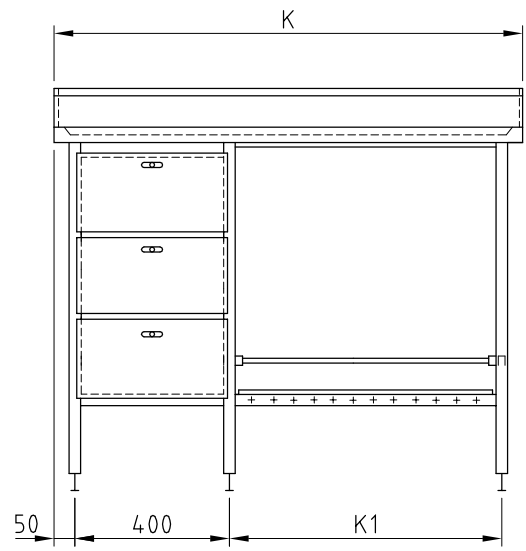

K	K1	Masa (kg)
1000	500	49
1100	600	51
1200	700	53
1300	800	55
1400	900	58
1500	1000	60
1600	1100	62

8006

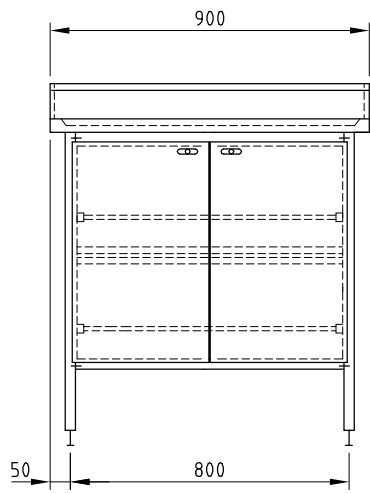

8009

L(R)

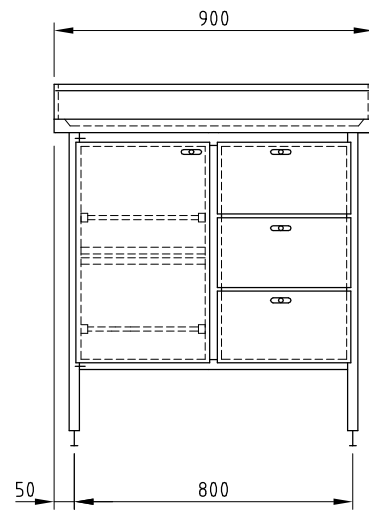

8010

L(R)

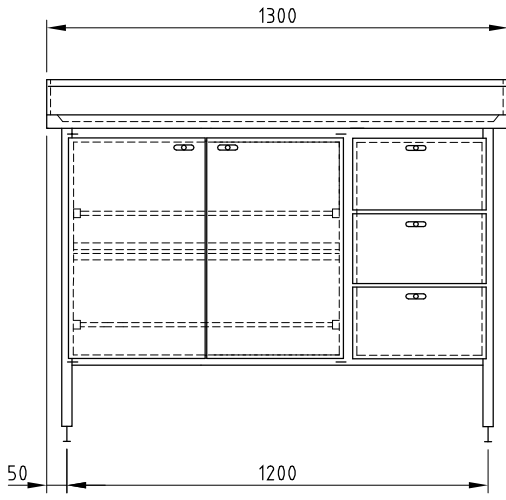

8013

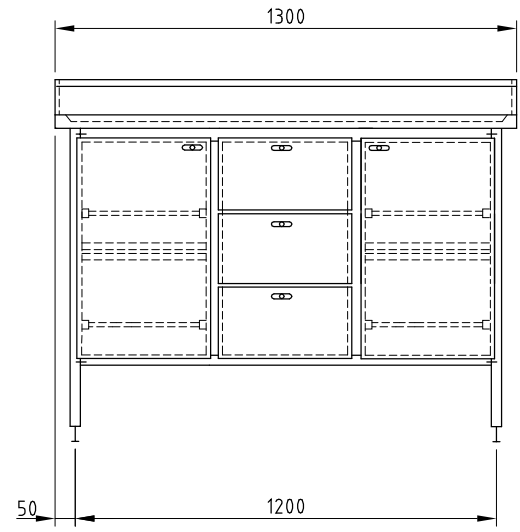

8014

R(L)

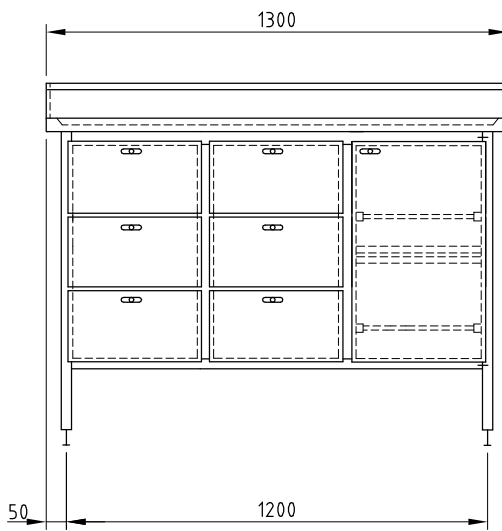

8015